

Propuesta recreativa para el fortalecimiento del vínculo entre el ser humano y el perro

Brandon Kenny Martínez Medina

Universidad Pedagógica Nacional

Facultad de Educación física

Licenciatura en Recreación

Bogotá, D.C

2022

Propuesta recreativa para el fortalecimiento del vínculo entre el ser humano y el perro

Brandon Kenny Martínez Medina

Asesora:

Katheryne Aldana Villalobos

Trabajo de grado para optar por el título de Licenciado en Recreación

Universidad Pedagógica Nacional

Facultad de Educación física

Licenciatura en Recreación

Bogotá, D.C

2022

Dedicatoria

*Para mis más grandes y fieles amigos Ónix, Deka y Kofun, porque el apoyo incondicional
esta donde menos se espera.*

Para mis padres Rene Martínez y Anais Medina porque sin ellos no estaría aquí.

Para Yennifer Lizeth Gallo por el amor y apoyo incondicional en cada paso de estas etapas.

Agradecimientos

un fraternal abrazo y agradecimiento a la profesora Katheryne Aldana Villalobos por el gran apoyo que me brindo de manera incondicional en esta propuesta pedagógica de la manera más acertada ayudando a concretar el camino más acertado para la realización de este documento, mis más sinceras gracias por haber llevado este proceso de la manera más profesional y pedagógicamente posible.

 UNIVERSIDAD PEDAGÓGICA NACIONAL <small>Advancing the Education</small>	FORMATO	
	RESUMEN ANALÍTICO EN EDUCACIÓN - RAE	
Código: FOR020GIB	Versión: 01	
Fecha de Aprobación: 10-10-2012	Página < # > de < # >	

1. Información General	
Tipo de documento	Trabajo de Grado
Acceso al documento	Universidad Pedagógica Nacional. Biblioteca Central
Título del documento	Propuesta recreativa para el fortalecimiento del vínculo entre el ser humano y el perro
Autor(es)	Brandon Kenny Martínez Medina
Director	Katheryne Aldana Villalobos
Publicación	Año 2022
Unidad Patrocinante	Facultad de Educación Física
Palabras Claves	Recreación, perros, parques
Línea de Investigación	Manifestaciones recreativas

2. Descripción
<p>Este trabajo cuya modalidad es <i>Dispositivo</i> para la Licenciatura en Recreación, es una propuesta para el fortalecimiento del vínculo ser humano – perro, a partir de una zona recreativa, manteniendo una relación acertada y afectuosa enmarcada en distintas dimensiones del ser humano y llevando consigo un grado de responsabilidad con la mascota para el beneficio mutuo. Conforme a lo anterior, desde un carácter pedagógico se piensa una propuesta recreativa en la que se promueve una zona destinada para perros cuyo objetivo es aportar al tiempo de calidad y la interacción alterna entre la persona y su</p>

 UNIVERSIDAD PEDAGÓGICA NACIONAL <small>Adaptación de la educación</small>	FORMATO	
	RESUMEN ANALÍTICO EN EDUCACIÓN - RAE	
Código: FOR020GIB	Versión: 01	
Fecha de Aprobación: 10-10-2012	Página < # > de < # >	

mascota, en conductas relacionadas con el adiestramiento en momentos de ocio y espacios de tiempo libre.

La propuesta se implementó en el parque Ciudad Jardín Sur de la ciudad de Bogotá y reflexiona sobre la tenencia de mascotas, el uso del espacio público, así como del papel de la recreación y el ocio en la relación ser humano-perro.

3. Fuentes

Borja, & Muxi, Z. (2003). *El espacio público, ciudad y ciudadanía*. En castellano Ed.

Electa.

Martinez/publication/31731154_El_espacio_publico_ciudad_y_ciudadania_J_Borja_Z_Muxi_prol_de_O_Bohigas/links/543fbcd00cf2be1758cf9779/El-espacio-publico-ciudad-y-ciudadania-J-Borja-Z-Muxi-prol-de-O-Bohigas.pdf

Desachy, F (2018). *LA ALIMENTACIÓN DEL PERRO*. editorial de vecchi.

Díaz Videla, M., Olarte, M. A., & Camacho, J. M. (2015). Perfiles BASICCOS del humano compañero del perro: Una revisión teórica en antrozoología guiada por el enfoque multimodal. *Revista Argentina de Ciencias del Comportamiento*, 7(3), 79-89.

Fals Borda, O. (2009). La investigación acción en convergencias disciplinarias. *Revista Paca*, (1), 7–21. <https://doi.org/10.25054/2027257X.2194>

 UNIVERSIDAD PEDAGÓGICA NACIONAL <small>Adelante la educación</small>	FORMATO	
	RESUMEN ANALÍTICO EN EDUCACIÓN - RAE	
Código: FOR020GIB	Versión: 01	
Fecha de Aprobación: 10-10-2012	Página < # > de < # >	

Gallego, R. (2007). *Metodologías Para la Investigación en Gestión de Operaciones*.

Universidad Politécnica de Madrid.

https://oa.upm.es/1143/1/CARRASCO_01_2007.pdf

Lema, R. & Machado, L. (2013). *La recreación y el juego como intervención educativa*.

Instituto Universitario Asociación Cristiana de Jóvenes.

http://quadernsanimacio.net/biblioteca/index_htm_files/Lema.Machado.pdf

Osorio, E. (2005) *La Recreación y sus aportes al desarrollo humano*. Fundación

Latinoamericana de Tiempo Libre y Recreación-

Funlibre. <https://docplayer.es/12381653-La-recreacion-y-sus-aportes-al-desarrollo-humano-por-esperanza-osorio-c-directora-ejecutiva-nacional-de-funlibre.html>

Rodríguez Cortés, A.B. (2022) *Recreación y espacio público, dimensión ciudadana de los*

deportes urbanos y nuevas tendencias. Universidad Pedagógica Nacional –

Universidad Autónoma de Ciudad Juárez.

Rodríguez Terán, MJ, (2014). *Los perros como catalizadores de socialización y de cambio*

en espacios públicos. Reflexiones, 93 (1), 113-120.

Sánchez, E. (2020, 4 de diciembre). ¿Qué es la Biofilia? *La mente es maravillosa*.

<https://lamenteesmaravillosa.com/que-es-la-biofilia/>

 UNIVERSIDAD PEDAGÓGICA NACIONAL <i>Adaptación de la Universidad</i>	FORMATO	
	RESUMEN ANALÍTICO EN EDUCACIÓN - RAE	
Código: FOR020GIB	Versión: 01	
Fecha de Aprobación: 10-10-2012	Página < # > de < # >	

4. **Contenidos**

En los primeros apartados del trabajo se hace un acercamiento a la tenencia de mascotas en Colombia y específicamente en la ciudad de Bogotá, así mismo se hace una revisión al marco normativo desde una mirada internacional, nacional y local sobre los animales como sujetos de derecho en los espacios públicos, mostrando así la necesidad de crear zonas en la ciudad aptas para la recreación y el ocio de los seres humanos y sus mascotas. Como objeto central del trabajo, se presenta la sistematización de la construcción del *dispositivo*, consistente en una zona recreativa para perros, así pues se evidencian todas las fases del proceso: realización del dispositivo, concepción, diseño, planificación, producción, pruebas, segmento de población, desarrollo de la propuesta; posteriormente se presenta una guía del dispositivo explicando el funcionamiento y características de cada atracción; también se presenta el análisis de intervención del dispositivo implementado en el parque Ciudad Jardín Sur de Bogotá y finalmente las conclusiones del trabajo.

5. **Metodología**

En el transcurso del proyecto, se habla de un acercamiento a la investigación acción ya que esta metodología va dando respuestas concretas a problemáticas que se van planteando a lo largo de la intervención, esto sirvió para la construcción de la zona recreativa. Además, el investigador tuvo un proceso de participación activa en todo el proceso investigativo lo cual llevo a reflexiones constantes que se propiciaron en el proyecto, por lo que pensar en un

 UNIVERSIDAD PEDAGÓGICA NACIONAL <i>Adelantar la educación</i>	FORMATO	
	RESUMEN ANALÍTICO EN EDUCACIÓN - RAE	
Código: FOR020GIB	Versión: 01	
Fecha de Aprobación: 10-10-2012	Página < # > de < # >	

espacio recreativo para familia en la que se incluye a la mascota como miembro, en este caso el perro; propicia una transformación del uso del tiempo y los momentos de ocio en una relación de beneficio mutuo.

Adicionalmente, hay un cambio desde la práctica pues el componente pedagógico busca fortalecer las relaciones humano-mascota mientras se comparte un espacio y tiempo determinado y regulado por las instalaciones, quien las dirige y la comunicación continúa en pro del aprendizaje. En consecuencia, este proyecto propone una solución y una sistematización que satisface la necesidad del contexto y los agentes que se desenvuelven e interactúan alrededor del proyecto; por lo tanto, implementar una zona recreativa para perros en un parque en el que no son usuales las atracciones para animales genera una transformación en la realidad inmediata no solo para los dueños de las mascotas sino para las mascotas mismas.

6. Conclusiones

 UNIVERSIDAD PEDAGÓGICA NACIONAL <i>Adaptación de la Universidad</i>	FORMATO	
	RESUMEN ANALÍTICO EN EDUCACIÓN - RAE	
Código: FOR020GIB	Versión: 01	
Fecha de Aprobación: 10-10-2012	Página < # > de < # >	

A lo largo de la aplicación de la propuesta recreativa y pedagógica, planteada desde la importancia de los perros como parte de nuestra familia como actores vivos de la vía pública, vida cotidiana y la sociedad se concluye la importancia de proponer un proyecto en donde se cuente con zonas recreativas especializadas para humanos y sus mascotas, ya que esto incita a la buena inversión del tiempo de ocio para el ser humano, por medio de la recreación y el medio ambiente, logrando así que los vínculos establecidos entre dueño y mascota se fortalezcan.

Así mismo, se concluye que la zona recreativa para perros demostró en su proceso de implementación un avance contundente en el proceso de educación y disfrute por parte de los propietarios y sus mascotas. Por lo tanto, si zonas recreativas como estas se fomentaran de manera más amplia y gratuita en espacios públicos de la ciudad, se podrían generar cambios considerables hacia el respeto y protección animal, la tenencia responsable, disminución del abandono y el uso adecuado del espacio público.

Finalmente, se menciona la importancia del amo en el rol de la tenencia de una mascota ya que se debe reconocer, que tener un perro no sólo es una compañía, también es tener la responsabilidad de cuidar un animal, brindar vivienda, alimentación y a su vez tratarlos como seres sintientes, que necesitan espacios que permitan reforzar sus comportamientos y necesidades.

Elaborado por:	Brandon Kenny Martínez Medina
Revisado por:	Katheryne Aldana Villalobos

 UNIVERSIDAD PEDAGOGICA NACIONAL <i>Adelantar la educación</i>	FORMATO	
	RESUMEN ANALÍTICO EN EDUCACIÓN - RAE	
Código: FOR020GIB	Versión: 01	
Fecha de Aprobación: 10-10-2012	Página < # > de < # >	

Fecha de elaboración del			
Resumen:	15	11	2022

Introducción

Este trabajo de grado titulado “Propuesta recreativa para el fortalecimiento del vínculo entre el ser humano y el perro” se inscribe en la facultad de Educación Física de la Universidad Pedagógica Nacional de Colombia, se desarrolló durante un año, dividido en dos etapas, la primera, a lo largo del primer semestre del año 2021 y la segunda, llevada a cabo en el segundo semestre del mismo año. Se trata de un proyecto que surge del interés como maestro en formación, en intervenir en el tiempo libre y los momentos de ocio de los seres humanos y los perros en el parque Ciudad Jardín Sur, desde la creación de una zona recreativa para perros, en la que esté la interacción constante de sus dueños y mascotas.

Por esto es importante mencionar como en Colombia ha aumentado en las últimas décadas la adquisición de mascotas domésticas, cuyo caso específico se enfoca en la tenencia de perros, además de la serie de eventos que esta responsabilidad conlleva. En la ciudad de Bogotá aumenta anualmente la necesidad de obtener un animal que cumpla un rol de mascota, compañía o como miembro de la familia según el gusto; por ende, en la primera parte del trabajo se mostrará que la relación que se mantiene entre el ser humano y el perro refleja que efectivamente se construye y forja un vínculo entre estos dos actores, por lo que es importante entablar una relación asertiva con el animal ya que si esto no se lleva a cabo, puede generar distintas problemáticas relacionadas con el comportamiento del perro, la convivencia entre otros animales o con el mismo dueño. Estos problemas son a causa de esa poca atención que se les presta a los animales domésticos en espacio como el parque, momentos de tiempo libre en los cuales tampoco se les ve como actores vivos de la vía pública, esto también es dicho desde las escasas leyes y derechos que cobijan, desde los planes de desarrollo hasta el código de policía a estos animales.

Conforme a lo anterior, desde un carácter pedagógico se pensó en una propuesta en la que estuvo inmersa la recreación, para esto se planteó una zona recreativa para perros ubicada en el parque Ciudad Jardín Sur, en la cual se pueda destinar el tiempo libre del ser humano que pasa por el parque con su perro, en pro de fortalecer la relación de los amos con las mascotas, así mismo ofrecer un espacio guiado en el que la interacción se hace continua pues pasan por diversas estaciones en donde cada perro se ejercita de acuerdo a sus necesidades capacidades físicas y a su vez se proveen de recursos técnicos a los miembros de la familia, para llevar a cabo de manera segura los procesos de adiestramiento y comportamiento.

De igual manera se hace pertinente hacer un análisis a nivel local y distrital de las leyes y artículos que se relacionen o que estén vinculadas a las distintas normatividades frente a los derechos que tienen los animales y su accionar en la vía pública, para tomar postura en cuanto a la realidad de los vínculos entre seres humanos y sus mascotas además de la visión que se tiene respecto a las políticas que les amparan.

Índice de contenido

1. Problemática	19
1.1. Planteamiento del problema	19
1.2 La importancia de los animales domésticos bajo los planes de desarrollo y el espacio público.	21
2. Objetivos.....	24
2.1 Objetivo general	24
2.2 Objetivos específicos	24
3. Justificación.....	24
4. Antecedentes.....	27
4.1 Antecedentes Internacionales	27
4.2 Antecedentes Nacionales.....	29
4.3 Antecedentes Institucionales	30
5. Referentes teóricos.....	31
5.1 Relación entre el ser humano y el perro: beneficios del vínculo.....	33
5.2 Relación entre el ser humano y el perro: conductas y comunicación.....	35
5.3 Ocio y Recreación en su relación con la tenencia de perros y la zona recreativa.	37
5.4 Recreación.....	39
5.5 Espacio recreativo para perros:	41
6 Marco normativo sobre animales domésticos como actores vivos de la vía pública.....	43
6.1 Contexto internacional	43

6.2 Contexto Nacional	45
7. Metodología	47
7.1 Método	47
7.2 Instrumentos y Técnicas para la recolección de datos.	49
7.3 Fase de Concepción:	49
7.3.1 Acercamiento exploratorio	50
7.3.2 Estudio exploratorio:	51
7.3.3 Idealización de dispositivos:	53
7.4 Fase de Diseño:.....	56
7.5 Fase de planificación.....	64
8 Desarrollo de la propuesta.....	73
8.1 Guía de uso del dispositivo.....	81
9 Análisis de intervención	85
9.1 Indicadores de observación:	85
10 Posibles mejoras.....	87
11 Conclusiones	88
Referencias bibliográficas	95
Anexos.....	99
Fotos De La Implementación De La Zona Recreativa Para Perros.....	99
Diarios De Campo Antes De La Implementación.....	106
Encuesta	108

Diarios De Campo Durante La Implementación..... 109

TABLA DE FIGURAS

Figura 2	57
Figura 3	57
Figura 4	58
Figura 5	58
Figura 6	59
Figura 7	59
Figura 8	60
Figura 9	61
Figura 10	61
Figura 11	62
Figura 12	62
Figura 13	63
Figura 14	63

TABLA DE GRAFICOS

Gráfica 1	50
Gráfica 2	51
Gráfica 3	52
Gráfica 4	53
Gráfica 5	56
Gráfica 6	89
Gráfica 7	90
Gráfica 8	91

TABLA DE FOTOGRAFIAS

Fotografía 1	65
Fotografía 2	66
Fotografía 3	67
Fotografía 4	67
Fotografía 5	68
Fotografía 6	69
Fotografía 7	69
Fotografía 8	70
Fotografía 9	71
Fotografía 10	71
Fotografía 11	72
Fotografía 12	73

1. Problemática

1.1. Planteamiento del problema

En los últimos años se ha podido evidenciar el aumento de personas que deciden ser propietarios de un perro, una encuesta auspiciada por la Federación Nacional de Comerciantes (2015) demuestra que “ la relación que se tiene en el número de personas colombianas, de cada diez familias, seis optan por tener mascotas, reflejando que los cuidados de estos animales aumentan en la nación como despensa de la canasta familiar”, es decir que el tener una mascota requiere disponer de recursos para sus necesidades y no sólo las que serían básicas, según Ávila (2016) “en la actualidad hay cerca de 2.700 negocios o locales enfocados en la oferta de todo lo relacionado con los cuidados de la mascota, además que conforme avanza el tiempo la cantidad de estos va avanzando exponencialmente ”(p. 1). Es decir, cada día aumentan los establecimientos de servicios clínicos, funerarios, tiendas de ropa, jugueterías, guarderías, escuelas y spas para mascotas, Ávila (2016) asegura que “según las cifras de la firma de medición de consumo en los hogares, en mascotas, los hogares colombianos invierten al año aproximadamente 16,2 billones de pesos” (p. 1), esto indica implícitamente cómo las mascotas hacen parte inédita de las familias como un miembro más y cómo su tenencia implica el uso de distintos elementos para su cuidado, protección y diversión.

Continuando con lo anterior, esta tenencia de mascotas se ha hecho con el tiempo más grande y con tendencia al aumento, así como lo refleja el DANE (2022), en su encuesta multipropósito: “el 40,2% de los hogares de Bogotá dijeron tener mascota el 65,8 de ellos tienen perro y el 43,7% gato.” (p. 5). Estos datos indican que el animal más frecuente como mascota para el caso de Bogotá, es el perro, animal en el que se focaliza este trabajo y en específico, porque a pesar de ser el animal predilecto para ser mascotas, no obstante, existen

personas que por distintas circunstancias no comprenden la responsabilidad que conlleva tener en casa esta mascota.

Esto también lleva a evidenciar el hecho de que algunas personas suelen tener a el animal porque el vecino o amigo del lado, alberga un perro en su lugar de vivienda, queriendo replicar esa idea teniendo una mascota por una simple moda y empezando a generar problemáticas con su entorno ; esta serie de causas muchas veces se le atribuyen al animal y no al dueño por su comportamiento, tomando la opción de dejarlos en situación de abandono a su suerte, excusándolo en un problema de conducta por parte del perro, llegando a generar el desinterés del dueño y optando por la decisión de regalar o abandonar el animal a su suerte, provocando más problemas en la sociedad, aquellos relacionados con el desaseo en los parques, los problemas de peleas entre animales o con personas y en otros casos en un aumento de la población de estos animales mediante los embarazos animales que pasan a considerarse “callejeros”, generando un descontento para las personas; pero entonces, si al animal se le brinda su comida y su casa ¿por qué razón están ocurriendo este tipo de situaciones en la actualidad? ¿Acaso el perro es un animal verdaderamente salvaje y no puede seguir viviendo más con la sociedad humana?

Por el contrario, el ser humano es el principal causante de que ese tipo de problemáticas se presenten con sus mascotas y esto debido a que realmente no se le está prestando atención suficiente , no solo como mascotas y miembros de la familia, sino también en cuestión de derechos, como actores vivos de la vía pública ya que al adquirir un animal doméstico, se debe hacer con responsabilidad, porque se está tratando con un ser sintiente, el cual tiene emociones como lo son la alegría, estrés, ansiedad, miedo, rabia entre otras. Adicional a lo anterior, cuando el dueño del animal no le presta atención a estas emociones empiezan a generarse los problemas en el animal, algunos a causa de pasar la gran mayoría del tiempo en su lugar de residencia y con el agravante de los espacios reducidos de las

viviendas en la urbe; sumado a esto, cuando se suele salir con el animal a caminar al parque los lugares y atracciones que se encuentran en los espacios públicos, por lo general son para el ejercicio físico de las personas, lugares como gimnasios, atracciones de diversión, canchas de distintos tipos de deporte. Entonces cuando se da el paseo con el animal, en realidad no hay mucho que hacer más allá de que el perro realice sus necesidades fisiológicas o corra por el parque, muchas veces incomodando a las personas que no quieren interactuar con ellos.

Un ejemplo de ello se evidencia en el parque Ciudad Jardín Sur, el cual es amplio, comprende desde la calle décima hasta la calle Caracas, atravesado por el río Fucha, este parque se caracteriza por tener distintas zonas verdes y lugares donde las personas pueden realizar distintos deportes o actividades físicas, por lo general este parque suele ser muy concurrido por distintos tipos de perros con sus dueños, pero a pesar de ser amplio y con condiciones óptimas para salir a pasear con las mascotas, este espacio no está pensado en caninos, por esto se plantea la pertinencia en que este sea el lugar donde se puede accionar la zona recreativa para perros.

1.2 La importancia de los animales domésticos bajo los planes de desarrollo y el espacio público.

A continuación y para analizar qué tipo de normatividad y beneficios existen para los perros, teniendo en cuenta que son parte de los hogares, se hace revisión del Plan de Desarrollo Distrital 2020-2024 y el Plan de Desarrollo Económico, Social, Ambiental y de Obras Públicas Para la localidad de Antonio Nariño 2021-2024.

Bajo estos planes de desarrollo Distrital y Local se evidencia que están estrechamente relacionados, por consiguiente frente a las normas, leyes o nociones que se relacionan con los animales domésticos, en especial con los perros, es muy poca o está inmersa de manera muy general en los planes, así como el respectivo presupuesto destinado; el Concejo de Bogotá

(2020) dice en el primer propósito del plan de desarrollo distrital, hacer un nuevo contrato social con igualdad de oportunidades para la inclusión social, productiva y política, en él se afirma:

Este propósito incluye la implementación del sistema distrital de cuidado y la estrategia de transversalización y territorialización de los enfoques de género, diferencial y de cultura ciudadana para garantizar la igualdad de género, los derechos de las mujeres y el desarrollo de capacidades de la ciudadanía en el nivel distrital y local. (p. 1)

Al interior del título anterior de la citada norma, se menciona el espacio público y la importancia de las zonas verdes pero no se promueve la inclusión de las mascotas o una preocupación sobre estas al interior del espacio público, por lo cual, no se habla de zonas para mascotas de los sectores populares como es el caso del parque Ciudad Jardín, pues aún existe una carente conciencia frente al hecho de que las mascotas hacen parte de la sociedad como actores que intervienen diariamente el espacio público.

Por otro lado, es importante mencionar cómo el espacio público influye en la utilización del tiempo libre, como menciona en su reseña Neve (2007) “los espacios públicos funcionan también como una plataforma para la creación de la identidad colectiva de una sociedad” (p. 3); así mismo, como lo plantean Rodríguez et al (2022) “En general, las actividades recreativas propuestas en el espacio público contribuyen al disfrute de la ciudad, a la equidad y justicia social y al reconocimiento e inclusión, los cuales redundan en una ciudadanía activa” (p. 154) en ese sentido, el plantear la recreación para la apropiación del espacio público y en este caso desde la relación de las mascotas con el ser humano podría ser un aporte para la construcción de ciudadanías activas, por esto se ve la necesidad de crear un espacio recreativo para perros en el parque Ciudad Jardín, ya que no solo traería beneficios a

los habitantes de la zona y a sus mascotas, también aportaría a las relaciones sociales que se puedan establecer en este espacio con diferentes personas que compartan gustos e identidades hacia los perros. Así mismo, cuando las personas empiezan a sentir suyo un espacio y se relacionan con él van creando lazos, los cuales llevan al sentido de pertenencia atribuyendo así a este espacio un lugar propicio para la recreación en el tiempo libre.

Sin embargo, en la actualidad se presentan diferentes factores negativos en este parque, allí se evidencia la fragmentación de los habitantes de los alrededores y las diferentes organizaciones públicas, haciéndose evidente a través de factores de intolerancia y de inseguridad. Lo anterior supone entonces, que aquí confluyen una multiplicidad de necesidades sobre los espacios en donde debe repensarse el rol de las mascotas, en conjunto con las zonas infantiles, deportivas, zonas verdes, permitiendo con ello, generar un espacio articulado en donde los perros puedan desarrollar su libre actuar, siguiendo a Borja, & Muxi, Z. (2003), en su libro Ciudadanía y espacio dicen:

el problema en la ciudad radica en que la libertad que nos ha de ofrecer el espacio público a los ciudadanos se disuelve debido a que existe un temor, temor por la delincuencia, por el tránsito, por la ciudad misma determinando que las personas busquen lugares muy específicos en la inmensidad de la ciudad que les garantice dicha libertad buscada. (p. 89).

Relacionando lo anteriormente dicho, en el diario de campo No.5 B. Martínez menciona: (se analizó que la zona del parque algunas veces es peligrosa debido al poco comercio, la poca presencia de la policía y la desafortunada delincuencia (en algunas horas del día), por lo cual se ve afectado el tiempo libre que utilizan los propietarios para dar los recorridos junto con las mascota (Apuntes personales, junio de 2021) de allí se gesta la importancia de la apropiación del espacio para darle la funcionalidad requerida, pues si hay

una zona recreativa para perros se podría pensar en la reducción de delincuencia ya que podría convertirse en un espacio de flujo continuo y activo para la comunidad.

2. Objetivos

2.1 Objetivo general

- Crear una zona recreativa para mejorar el vínculo entre perros y humanos en los espacios de tiempo libre y los momentos de ocio que se genera entre ellos, en el parque popular Ciudad Jardín Sur.

2.2 Objetivos específicos

- Identificar la necesidad de implementación de la zona recreativa en el parque Ciudad Jardín Sur.
- Evaluar posibles estructuras para las atracciones de la zona recreativa, que se podrían implementar en el parque, de acuerdo a las capacidades de las razas que habitan el parque Ciudad Jardín Sur.
- Demostrar la importancia y beneficios que genera una zona recreativa para perros en el parque Ciudad Jardín Sur en el marco del tiempo libre y del ocio para la comunidad.

3. Justificación

Al recoger y analizar algunas de las problemáticas descritas, se planteó una posible solución desde la creación e implementación de una zona recreativa para perros en el parque popular Ciudad Jardín Sur, cuyo propósito sea la de contribuir a un espacio de recreación en la cual se pueda interactuar, de forma amena, entre el perro y el propietario en los momentos de tiempo y ocio, debido a que a veces suelen estar en el parque sin mucho que hacer, lo cual genera que ese lapso de tiempo libre se vea afectado porque precisamente no se encuentra

muy a menudo un parque que incorpore este tipo de zonas recreativas para perros, en donde los dueños y sus mascotas puedan compartir ese vínculo de manera práctica, mediante las actividades recreativas que además benefician el crecimiento del perro; es decir, que se piense en la importancia que tienen estos animales para los seres humanos. Por lo tanto, es necesario definir, por qué razón esta estrategia en recreación es pertinente para realizarse, no sólo en este parque, sino que a futuro se pueda proyectar a ejecutarse en más parques populares de la ciudad.

Para iniciar se habla de un proyecto recreativo, como lo expresa Osorio (2005) “asumir a la recreación como mediadora de procesos de desarrollo humano, significa comprenderla desde sus beneficios en cada una de las dimensiones de desarrollo de los seres humanos y tener claridad sobre las condiciones que hacen estos beneficios posibles”(p.1), entendiendo esto, los vínculos que se forjan entre el humano y el perro empiezan a construir beneficios para un desarrollo humano en el sentido de la afección, el juego, cariño, estrés, entre otras, se piensa por esto en la implementación y ejecución de la zona para perros donde se establece un proyecto de recreación, como mencionan Lema y Machado (2013) el concepto de ocio con el de recreación, exponiendo como el enfoque educativo de la recreación, va dirigido atender el enriquecimiento y desarrollo personal a través de las experiencias de ocio de los sujetos y de las comunidades involucradas, si bien es cierto que la recreación con un enfoque educativo se direcciona a beneficiar experiencias de manera transversal generando un impacto significativo en el sujeto, también reconoce que la recreación con un enfoque educativo contribuye a la solución de problemas de la sociedad.

Así mismo, una de las dimensiones que nombran Lema y Machado (2013) y que es de suma importancia para este proyecto, tiene que ver con la relación del tiempo libre y lo definen como la libertad en el tiempo y con esta premisa dice que esta dimensión sumerge en el campo de la educación. Todas estas cosas se ven introducidas en el transcurso de esta

propuesta desde el momento en que el ser humano dispone de su tiempo libre o tiempo liberado, para salir a dar un paseo con su mascota, entonces es aquí donde por medio de una zona recreativa puedan interactuar las personas con sus mascotas sin importar el tamaño, la raza o sin tener conocimiento de adiestramiento canino, la intención es que interactúen con el perro en esta zona y que por medio de nuevas experiencias fortalezcan ese vínculo mediante el juego y el disfrute en esos momentos en los que no se suele hacer mayor actividad en el parque (Lema y Machado. 2013)

Adicional a lo anterior, como maestro en formación de la licenciatura en Recreación de la Universidad Pedagógica Nacional, se pensó en una posible solución a estas problemáticas, para las personas que transitan por el parque popular Ciudad Jardín Sur con sus perros pretendiendo contribuir al mejoramiento de las prácticas cotidianas en el parque relacionadas con el tiempo libre del ser humano y los espacios de ocio del animal, como la inversión en recorridos rutinarios de los perros y sus propietarios, una zona constituida por distintos tipos de estaciones para realizar ejercicios pensados en las capacidades, habilidades y limitaciones físicas de las distintas razas de perros, con el fin de que cada propietario con su mascota logre acceder a esta, teniendo en cuenta las limitaciones para cada tipo de perro, guiado por diferentes paneles informativos, generales y específicos donde se plantea como interactuar con la zona recreativa.

Además esta propuesta en cierta manera trata de realizar un llamado a las familias que hayan tomado la decisión de darle la bienvenida a un canino, de que se tomen este papel en serio, debido a toda la serie de problemáticas que esto podría desatar tanto para el animal como para quienes estén con él, creando así imaginarios sociales donde se culpa de malas conductas al mismo perro o a la raza, pasando a enmarcar y catalogar a el animal como agresivo, cuando en realidad no ha tenido la atención necesaria, por esto la pertinencia de la zona recreativa ya que al darle la atención requerida al animal, por medio de debidas

prácticas humanas en donde se ayude al perro a desfogar sus energías mediante acciones y hábitos de paseo diario en los que el animal ponga a prueba sus capacidades, contribuyendo a su vez al entendimiento entre los dos, al fortalecimiento del vínculo, entonces, el animal no llegara a generar conductas de agresividad y mal comportamiento tanto con el dueño como con quienes lo rodean, adoptando una conducta de educación, porque así mismo el animal llegara a su lugar de residencia tranquilo, sabiéndose comportar en el espacio reducido que se encuentre, Sumado a esto se encuentra pertinencia en la implementación de la zona recreativa ya que si bien en Colombia los animales son sujetos de derechos y aparecen en documentos como planes de desarrollo, se sigue presentando una doble moral a la hora de brindar espacios adecuados para su libre desarrollo y los espacios recreativos para perros se ven como un tema de lujo al cual se puede acceder solo por medio del factor económico invisibilizando las verdaderas realidades que viven estos animales.

4. Antecedentes

A continuación, se exponen los antecedentes más cercanos o relacionados con esta investigación frente a la zona recreativa para perros en el parque ciudad jardín sur.

4.1 Antecedentes Internacionales

En el artículo de los autores Underwood SC et al. (2018) Contribución de los perros y otros animales en programas destinados a la inclusión social, abordaron las intervenciones asistidas con animales como parte de un proceso terapéutico, paliativo, pedagógico, psicoeducativo, lúdico o ambiental, su objetivo fue introducir esta disciplina, con especial énfasis en sus posibilidades como factor de inclusión, y presentar una experiencia concreta de trabajo con perros que se realiza desde 2009 con la Asociación Civil Senderos del Sembrador, a la que concurren personas con discapacidad intelectual y una gran necesidad de apoyo, la metodología utilizada en la investigación de este artículo se basó en relatos y sistematización en donde los desafíos, dificultades y el ocio como factor de inclusión además

de actuar sobre los prejuicios de las personas sin discapacidad, se concluyó que el proyecto indagado pasó de ser una propuesta terapéutica para rehabilitar a las personas con discapacidad a constituir un espacio de inclusión social efectiva que fue modificando las concepciones y prácticas de todos los participantes, sin embargo es importante señalar que para que esto suceda, es necesario proveer activamente los espacios de encuentro, y no sólo los físicos sino también los simbólicos (Underwood SC et al. 2018).

Esta propuesta se relaciona con la zona recreativa, al hablar en que efectivamente existen unos beneficios en la interacción de animales y seres humanos, beneficios que contribuyen a un desarrollo humano, cosa en la que esta propuesta también hace referencia frente a el fortalecimiento del vínculo entre el ser humano y el canino, pero así mismo este proyecto tiene diferencias frente a cómo se implementa en temas de beneficios de los animales, además que no expone herramientas para las mascotas a diferencia de la zona recreativa para perros que aquí se plantea y que se concibe a su vez, como el mediador, aspirando a que tanto el humano como el perro puedan lograr fortalecer ese vínculo que tienen los dos y no solo un beneficio para los seres humanos.

Por otro lado, la investigadora Rodríguez (2014) en su artículo los perros como catalizadores de socialización y de cambio en espacios públicos, expone una recopilación de estudios realizados en años recientes en relación con los perros como facilitadores de socialización entre desconocidos, así como la influencia que estas mascotas tienen en el espacio urbano moderno, con la creación de parques para perros. El objetivo central de este artículo se basó en cómo los espacios públicos destinados a la socialización e interacción de perros pueden beneficiar a sus dueños, vecinos y a la comunidad en general, al aumentar significativamente los niveles de capital social y vida activa, la autora realizó un rastreo documental donde evidenció cómo la comunidad ha sido testigo de los beneficios y del éxito de este espacio público, ya que en su investigación se cuantificó que este es un espacio

altamente concurrido, y que fomenta la interacción entre los residentes de la comunidad y entre desconocidos, afirmando las cualidades facilitadoras de los perros para el capital social de sus propietarios; además de que se ha podido determinar que los usuarios de este espacio han incrementado sus niveles de vida activa, lo que es favorable para su salud tanto física como mental, también concluyó que una necesidad prioritaria de las comunidades es que todos sus habitantes tengan estilos de vida saludables y activos, que mejoren integralmente la comunidad, al incluir a sus habitantes humanos y de toda especie (Rodríguez. 2014).

Esta otra investigación da certeza, de que efectivamente los perros fortalecen un vínculo con los seres humanos, que está constituido desde múltiples generaciones, esta propuesta al igual que la zona recreativa para perros se está concibiendo como una solución, ya que ayuda a relacionar a personas con perros, proporcionando beneficios tanto en lo físico, como en lo psicológico y social debido a la manera en la que se usa para interactuar con el animal y con otras personas fortaleciendo así capacidades motrices y de entendimiento mientras suelen divertirse y aprovechar ese tiempo libre en el cual suelen estar cuando salen de sus hogares.

4.2 Antecedentes Nacionales

Muñoz, (2017) en su investigación de grado titulada *Lazo: Estrategia urbana de socialización y creación de comunidades a partir de los perros*, habla sobre el valor que la sociedad y las personas dueñas de perros le han atribuido a estos animales desarrollando una estrategia urbana de socialización y creación de comunidades, por medio de una plataforma digital que involucra actividades y servicios para los perros, sus dueños y las comunidades que se generan, para esta investigación el autor partió de una diversa indagación documental, entrevistas y sondeos, en donde pudo evidenciar que la ciudad tiene los recursos suficientes para ofrecer y satisfacer diferentes necesidades que los dueños tienen con sus perros. A pesar de esto, el conocimiento de las actividades, servicios e infraestructura que la ciudad ofrece a las mascotas, más específicamente los perros, es bajo, pues no existe una integridad al

momento de ofertarlos, también menciona la necesidad de crear una plataforma digital que involucre actividades y servicios para los perros y sus dueños y así contribuir a las relaciones individuales de cada tenedor con su perro y a la creación de comunidades a partir de esto (Muñoz. 2017).

Como se ha expresado en los anteriores análisis de los antecedentes esta propuesta también habla de ese valor que no se les da a los perros como actores vivos de la vía pública cosa que se expone a lo largo de este documento, sin embargo a diferencia de esta investigación, esta propuesta de zona recreativa habla de una presunta solución que contribuye al fortalecimiento de este tipo de aspectos como lo es consolidar al animal doméstico como un actor de lo público y que así mismo esta consolidación contribuya al fortalecimiento de las relaciones en sociedad y el oportuno fortalecimiento del vínculo entre el ser humano y el perro, para que esto a su vez ayude a generar menos deserción de las personas que deciden abandonar al animal, así mismo es evidente que aunque en la actualidad se invierte más en temas económicos, en los animales sus espacios son pensados en el ámbito privado convirtiendo los parques de perros en zonas exclusivas, por ende la importancia de proyectar esta zona recreativa en un barrio popular.

4.3 Antecedentes Institucionales

González et al. (2022) en su investigación de pregrado nombrada *RECREOCAN: Usos del Tiempo: Relación Humano-Perro*, plantean la necesidad de crear un espacio académico donde los estudiantes de la licenciatura en recreación conozcan acerca de los cuidados y beneficios que conlleva la relevancia de la relación humano-perro en diferentes áreas como la psicológica, cultural, social y terapéutica, teniendo en cuenta la edad de los tenedores y caninos, el lugar donde viven, sus dinámicas diarias, las razas, ciclo vital y leyes que los amparan, su objetivo fue realizar una investigación en torno al vínculo humano-perro y cómo esta relación afecta el uso del tiempo en la vida humana, creando un espacio académico que

sea de interés para los estudiantes de la Licenciatura en Recreación de la Universidad Pedagógica Nacional, adquiriendo nuevos conocimientos desde una mirada diferente y aplicando sus saberes en un campo alternativo, para el desarrollo de su investigación se basaron en un rastreo documental, entrevistas y un encuentro virtual en donde concluyeron la importancia de la creación de un espacio académico, abriendo así la posibilidad a nuevos campos de investigación donde se vincule el uso del tiempo y la recreación con otro tipo de mascotas como los felinos, aves, peces, roedores, reptiles y demás incluyendo diferentes estudios con poblaciones específicas (González et al. 2022).

Esta propuesta que se consolida desde la Universidad Pedagógica Nacional expone implementar como espacio académico la relación humano perro, sin embargo y a diferencia de la zona recreativa esta propuesta busca un espacio de enseñanza dejando la experiencia de interactuar con la mascota en un aula de clase, si bien las autoras realizan un rastreo documental y hablan sobre el vínculo humano perro, no se evidencia una interacción real que promueva el fortalecimiento de estos vínculos; por lo cual este trabajo, propone por medio de la interacción y del disfrute del paseo diario se pueda lograr una mejor integración de animales no solo en el aula sino en el diario vivir, ya que tomar al perro como un objeto de estudio de una clase, hace que los animales se sigan viendo con una mirada de inferioridad a los humanos y desconociendo que incluso en la actualidad son seres de derechos.

5. Referentes teóricos.

A continuación, se encontrarán una serie de categorías en las cuales se estructura este marco teórico desde los distintos factores en los que influye en la familia, la importancia de mantener ese vínculo que existe con el canino y los presuntos beneficios que conlleva establecer este tipo de relaciones tanto en lo físico, psicológico y en lo social, teniendo en cuenta la oportuna comunicación entre los dos para establecer unas buenas conductas con el animal y en la sociedad.

El perro ha sido fiel amigo del hombre durante muchos siglos hasta el día de hoy, siendo miembro indispensable de muchas familias, esto a su vez ha generado que los sitios como las veterinarias, escuelas de entrenamiento, peluquerías entre otros suelen ser costosas y poco alcanzables para la mayoría de personas que adquieren un perro, generando de cierta forma una baja calidad de vida para el animal en estos aspectos no relacionados con la subsistencia, además que este no es el único inconveniente por el que pasan estos animales junto con sus dueños, de hecho el panorama evidencia que la relación que existe entre el propietario y la mascota suele ser afectada por el estrés, factores económicos y recreativos que en muchos casos no permite optimizar la calidad de vida de las mascotas, por lo cual se hace pertinente hacer una propuesta que contribuya al fortalecimiento del vínculo que se tiene entre el humano y el perro y a su vez contribuya al mejoramiento de conductas y comportamientos del perro en espacios públicos y de recreación. La periodista Sánchez (2020), en su artículo ¿qué es la biofilia? sugiere

el cerebro de las personas está estructurado para prestar una atención selectiva a otros tipos de vida, lo que trae consigo beneficios en la vida de los seres humanos y de las mascotas, ya que, del resultado del contacto con otras especies, pueden producirse importantes influencias positivas a nivel de salud y bienestar en niños, jóvenes, adultos adolescentes, ancianos, pacientes con enfermedades crónicas, ansiedad entre otros

Lo que confirma que la interacción humano- animal provee grandes beneficios en una relación simbiótica a nivel físico, psicológico y social para ambos, aprovechando así el verdadero beneficio de tener una mascota y no por modas o estereotipos.

Seguido a esto se reflejará el papel que lleva consigo la recreación y el ocio y a su vez como estas están inmersas en la propuesta recreativa y como se relacionan en la oportuna

tenencia de estos animales domésticos y la importancia que tiene una zona recreativa en la actual sociedad donde los perros son miembros de varias familias colombianas.

La adquisición de estos animales evidencia un panorama de crecimiento, frente a que cada día son más las personas que deciden adquirir una mascota, debido a los distintos factores en los que este influye sobre todo en la familia, en su artículo investigativo Perfiles BASICCOS del humano compañero del perro: Una revisión teórica en antrozoología guiada por el enfoque multimodal, Díaz et al. (2015), mencionan: “es posible, entonces, decir que en un hogar las mascotas pueden influir de buena forma en cuestiones como adaptación, participación, ganancia, afecto, generación y aprovechamiento de recursos” (p.83). Datos que coinciden con otras investigaciones análogas, considerando nuevamente a Díaz et al. (2015):

Los animales de compañía son incorporados a las familias y hábitos humanos, a la vez que tienen un rol activo en la organización de las rutinas, promueven oportunidades de desplegar comportamientos de cuidados y hacen que la gente esté más activa (p. 87)

Esto demuestra la importancia de la zona recreativa ya que no solo fortalecerá el vínculo humano-perro sino que es una estrategia pensada en el involucramiento y el compartir de los miembros de la familia a la hora estar con el perro, porque por medio de estas rutinas se puede reafirmar de la misma manera los vínculos en el núcleo familiar como se evidencio en los diarios de campo de esta trabajo, en donde se observa que muchas veces el paseo de las mascotas se realiza en compañía de niños, jóvenes adultos y adultos mayores.

5.1 Relación entre el ser humano y el perro: beneficios del vínculo

En el momento que se opta tener en el hogar un perro se debe considerar que la tenencia va más allá de la simple experiencia de darle de comer, beber o sacarlo a que haga

sus necesidades fisiológicas y volver en cuestión de minutos al hogar. Mocosó (2009) habla en su tesis de investigación *Canino terapia para la atención de pacientes con evento cerebrovascular* sobre: “el beneficio que trae el vínculo entre el ser humano y el perro el cual consta de una relación activa y que así mismo esta es fomentada por otras actitudes fundamentales en cuestión de salud y bienestar de ambos” (p. 24). Como se nombra en la investigación, al interactuar con otro ser vivo que comparte con los propietarios sentimientos como lo son el cariño, miedo, estrés, ansiedad entre otras hace que se pueda crear un vínculo que vaya más allá de la tenencia y la compañía y el poder compartir con nuestra mascota sino el poder habitar y construir junto a ellos una ciudad más inclusiva.

En primer lugar se encuentran los beneficios físicos relacionados con temas de salud, pues al realizar una adecuada salida de tiempo libre con nuestras mascotas se previenen enfermedades catalogadas como el sedentarismo y la obesidad del propietario y la mascota; Así mismo Pereda (2015) dice en su investigación de grado titulada *Terapia asistida con perros en pacientes con discapacidad intelectual gravemente afectados* “la interacción con una mascota, bien sea, al correr, caminar o jugar mejora considerablemente la salud mental y la calidad de vida humana el reducir el estrés, promover la relajación, recreación, distracción, aliviar la depresión” (p. 23). En segundo lugar, se habla de los beneficios psicológicos generados de la interacción entre las personas y los animales en este caso los perros, el cual se construye a partir de gestos y movimientos que establece un tipo de comunicación que permite la comprensión y la libre expresión de los sentimientos de las partes.

Así mismo es importante tener en cuenta cómo la presencia de una mascota en una familia ayuda a mantener los vínculos comunicativos y afectivos ya que se convierte en una responsabilidad conjunta de los miembros de la familia en actividades como (paseo, limpieza, alimentación, entre otras), también, las actividades de juego en donde se involucran propietarios de todas las edades, aunque es importante tener un vínculo estable del ser

humano con su perro no es posible mantenerlo y forjarlo si no se establecen reglas con el animal, por esta razón está estrechamente conectado el forjamiento del vínculo con el oportuno adiestramiento del perro.

5.2 Relación entre el ser humano y el perro: conductas y comunicación.

En relación al adiestramiento del perro y los beneficios que estas acciones conllevan para el desarrollo humano y así mismo del animal, son múltiples y además requieren de una serie de métodos que pueden servir para fomentar una conducta adecuada de la mascota, como menciona la escritora Desachy (2018) en su libro *La alimentación del perro* “educar a nuestro perro es hacerle tomar conciencia de sus límites en la casa y en el exterior” (p. 15). De esta forma la autora define que para poder llegar a este tipo de educación con el animal debe pasar por varias etapas. Una de estas y sobre la cual ha de empezar este tipo de educación con el perro, tiene que ver con las conductas relacionadas a entender y hacerse entender y con esto se hace referencia a que estas son las bases sobre las cuales se asientan todas las conductas relacionadas con la comunicación precisa con los perros en la construcción de su educación, si bien es cierto que como seres humanos por lo general se recurre a las palabras como una de las principales formas de comunicación, con los perros hay que tener en cuenta las diversas formas de comunicación no verbal, más exactamente las relacionadas con los sentidos. De igual forma el perro comprende los gestos y las posturas que se tienen hacia ellos, pero si bien el perro pone la mayor atención en la conducta de los seres humanos que lo rodean y en las expresiones que son usadas hacia ellos, bien sean físicas, sonoras, de gesticulación, los propietarios deben prestar la debida atención a las señales con la que los perros han de decidir o expresar algún tipo de sentimiento o necesidad. Desachy (2018) dice:

El perro por lo general cuando quiere comunicarse de una u otra manera, emitirá sonidos o señales que deben ser interpretadas de manera oportuna para

conseguir una conexión asertiva entre el ser humano y el perro en una construcción de educación para el animal. De hecho, los perros hablan mediante sonidos, gestos y algunos movimientos en su cuerpo. Estos sonidos por los que el perro empieza a comunicarse en su entorno, se pueden interpretar de tres formas: en primer lugar, se encuentran los gemidos; en segundo lugar, los ladridos y, por último, los aullidos. Este es un lenguaje básico sobre el cual el perro se comunica con las personas que lo rodean. (p.98).

Cuando el perro gime, generalmente cuando se le está haciendo una corrección frente a una conducta que se busca evitar, es una clara muestra de ansiedad e implica que el perro no está prestando atención a lo que se le está tratando transmitir. Por otro lado, cuando los perros gruñen están expresando de cierta manera un sentimiento de molestia, desean no ser molestados y en últimas esto puede generar problemas serios, tanto para el propietario como para los perros que se encuentran alrededor.

Los perros siempre están muy atentos a todas las expresiones corporales, y debido a cómo se desarrollen estas y que tan frecuentes se hagan, los perros reaccionan con respuestas concretas frente a estas acciones y estímulos, en este sentido, cuando se inicia por enseñarle una orden a un perro, este debe tener una postura de escucha, con el cuerpo elevado y la cabeza erguida y no “tumbado”. De esta manera se prioriza en que se tenga la atención de la mascota y demostrarle que se le puede hablar no solo con las palabras sino, también con el cuerpo, permitiendo así, ser más específicos frente a la respuesta que se espera del animal; pese a esto, muchas veces se comete el error de hablarle de mil maneras pensando que el perro está al mismo nivel de comprensión verbal que su propietario cuando en realidad ellos no entienden muchas de las palabras con las que el ser humano se dirige.

Tan solo basta con ejercer un movimiento conciso acompañado de un sonido corto para que el perro empiece a familiarizarse con la conducta deseada o que se quiere modificar, pero si bien no es viable tener muchos movimientos y sonidos, los pocos que sean usados no deben ser de cualquier tipo, de cierta manera se propone unas características para tener en cuenta a la hora de hacerlo, tales como: palabras sencillas, cortas y repetitivas para facilitar la apropiación del aprendizaje en la mascota.

Para generar cambios de conducta de los perros, el juego concentra la mayoría de su atención, por esto los objetos con los que nosotros interactuemos es un factor adicional que puede ser usado a la hora de empezar a generar un comportamiento frente a este juego es llamar al perro por su nombre para que así empiece a centrar su atención en su amo para generar comportamientos de tipo educativo en él.

5.3 Ocio y Recreación en su relación con la tenencia de perros y la zona recreativa.

De esta manera estos tres conceptos de recreación, ocio y tiempo libre están estrechamente relacionados tanto en esta carrera como en el proyecto y a continuación se verá cómo se desarrolla cada uno de estos para así entender un poco la dirección educativa a la que se quiere llegar con esta propuesta.

Según lo señalado por Lema y Machado (2013)

El concepto de ocio con el de recreación es fundamental para generar recreación educativa, pues el ocio tiene antecedentes más antiguos en prácticas como la gimnasia en la que se pretendía formar el cuerpo y carácter de los individuos y así mismo con la música se podría apuntar al crecimiento del espíritu, por esto el ocio es un formador en el proceso de desarrollo humano. (p.75)

De esta manera, también se habla de una recreación educativa que no necesariamente tiene que ser ejercida en un aula de clase, sino una recreación que propone nuevos espacios

de enseñanza y de pedagogía formativa, de esta manera se puede evidenciar, como la zona recreativa será un medio para dar lugar a las diferentes experiencias que tengan no solo los humanos sino las mascotas buscando crear ambientes de bienestar en donde la interacción de cuerpos y experiencias emergen relaciones de aprendizaje autónomo y de mayor aprovechamiento ya que parte de un interés propio como lo es el disfrute al pasear con la mascota.

Entonces este concepto de ocio en lo pedagógico, como lo visualiza Lema y Machado (2013)

de una u otra manera es entendido como una experiencia humana con un potencial de desarrollo, tanto personal como comunitario, hablando así de un ocio humanista, que defiende de una u otra manera la dignidad de la persona y que así mismo este conformado en valores, siendo un ocio que se desarrolla con la educación del ser (p. 82).

Esto se refiere entonces al bienestar con la que se vive o se disfruta ese tiempo de ocio más no se refiere a la actividad que se realiza, de esta manera se está enfocando a un ocio autónomo y del ser el cual responde a tres características esenciales, la primera es la que no expresa prácticamente a ninguna obligación, es decir, voluntaria, la segunda característica tiene que ver con el ocio que causa goce o satisfacción y la última es un poco parecida a la anterior y tiene que ver con que tiene una finalidad en sí misma lo cual quiere decir que su objetivo no se enfoca en los demás sino en el goce personal, disfrute al que se puede llegar en simultáneo con este proyecto entre el ser humano y el perro, mediante ese vínculo que se puede fortalecer desde que se sale con el animal a la calle, en casa e incluso en la zona recreativa.

Entonces se habla del ocio como una experiencia humana, un ocio que se enfoca en la educación del ser que aporte a la integridad de la persona, en este sentido el dueño del perro va enseñando conductas de comportamiento a este, algunas como, sentarse, estarse quieto, entre otras. Además, se puede hablar de una educación para este tipo de ocio ya que este fin que orienta la acción educativa va en camino al disfrute de ese tiempo libre que suelen pasar con sus mascotas ya que como ya se ha dicho en partes anteriores de este proyecto cuando se opta por tener al lado una mascota, se hace por una plena experiencia gratificante de ocio y disfrute, entonces por tanto no se está hablando de una acción obligada.

Como lo menciona Osorio (2005) “el aprendizaje de ocio se asume como un aprendizaje que va durante toda la vida, pero así mismo es un aprendizaje autónomo y libre y esto debido a que al ser obligado no entra en el marco de ocio” (p.4)

Por esto la educación para el ocio se hace relevante en la propuesta, porque actúa como uno de los tres pilares que pueden definir el eje fundamental para la elaboración del proyecto (Recreación, Ocio y Tiempo libre) ya que prepara al propietario y la mascota para vivir el ocio a plenitud, siendo esta una formación integral y voluntaria. De esta manera el valor que se le da al ocio con respecto al desarrollo tanto de la persona como de quienes lo rodean, se hacen relevantes con las actividades recreativas como en este caso la zona recreativa para perros, para que así existan espacios de conexión durante el tiempo de paseo fortaleciendo distintas actitudes que comprometen nuestra vida diaria, tales como el estrés, el bienestar en los humanos y conductas en las mascotas.

5.4 Recreación

El artículo de Osorio (2005) plantea

la recreación se ve subordinada a la priorización de otras necesidades en un marco de donde la recreación se deja un último plano, obstaculizando los procesos de

desarrollo humano, generando así que la relación se dé solo en clases sociales más privilegiadas (p. 6)

La recreación a lo largo de la historia se ha tomado como un tema del cual pueden gozar unos cuantos, sin embargo es importante dejar de lado esta visión para empezar a ver la recreación como un elemento fundamental en donde todos los seres humanos tienen el derecho a vivir de manera adecuada su tiempo libre por medio de actividades que les de placer y disfrute reconociendo que estas no necesariamente tienen que estar mediadas por el dinero para que sean provechosas para el desarrollo no solo de los humanos, sino de los animales. Así mismo en esta investigación se ve la recreación como un elemento para mejorar no solamente el concepto de comunidad si no también la infraestructura del espacio.

Guerrero (2007) en su investigación *La Recreación Comunitaria Alternativa para el Desarrollo Social*, plantea que el acelerado avance tecnológico vivido en las últimas décadas en especial las telecomunicaciones contribuyen al desarrollo de la población mundial; sin embargo se observa que en los ciudadanos un sorpresivo cambio de hábitos y costumbres, ha ocasionado inestabilidad física, social, económica y cultural, que influyen en la conducta individual y colectiva, planteándose como objetivo, establecer la relación entre la recreación y el desarrollo comunitario, como un factor de bienestar social en el que el autoconocimiento y la comunicación con el contexto sirven como base fundamental para construir un ambiente de calidad para todos.

Por esto en la presente propuesta, se expone la concepción de recreación comunitaria, analizándola desde la implementación de la zona recreativa para perros de manera gratuita para quien quiera y esté interesado en saber acerca de estos espacios como disfrute de su tiempo libre en compañía de su mascota que en este caso es el perro, de manera tal que al

haber un conocimiento comunitario porque está abierto a todo el público se está tratando de educar por medio de una herramienta recreativa como lo es la zona recreativa para perros.

Gómez (2014) habla entorno a el lugar que ocupa el ocio y la recreación en las sociedades latinoamericanas además de revisar la forma habitual de conceptualizar al ocio y la recreación principalmente en función del trabajo, también como la formación de profesionales para el campo de la recreación y el ocio necesita contemplar pensar críticamente en pro de buscar alternativas para las problemáticas presentes en las sociedades latinoamericanas, es necesario pensar la posmodernidad vinculada al ocio y la recreación ya que pueden contribuir, con la formación de subjetividades en distintos contextos culturales y sociales, así mismo pueden contribuir con el mantenimiento del status quo y del orden social injusto, reforzando estereotipos y valores excluyentes, consumistas y alienantes.

5.5 Espacio recreativo para perros:

Ahora bien, el comportamiento normal de un perro en un ambiente determinado es exploratorio, si se priva a las mascotas de los estímulos necesarios para que desarrollen esta conducta, su comportamiento puede tornarse agresivo Manteca (1996) plantea en su libro Etología clínica veterinaria del perro y el gato:

Es importante crear rutinas y espacios donde las mascotas reciban diferentes tipos de estimulación mental y corporal, pues en la actualidad las mascotas permanecen grandes periodos encerrados en casa y solos lo que los lleva a tener comportamientos de destrucción y desaseo, dentro como fuera del hogar, generando no solo estrés en el animal si no en el propietario alterando negativamente el vínculo de amistad existente, pese a que la época actual de globalización en la que se han creado los derechos internacionales de los animales (p.168).

Aunque en la actualidad es notorio el beneficio y aumento de las mascotas que conviven con los seres humanos se sigue evidenciando una hipocresía frente al trato que se les da a estos como seres de derechos, existen investigaciones, libros, normas y decretos en pro del bienestar de estos, pero es poca la implementación real de espacios óptimos que brinden recreación y bienestar enfocada en nuestras mascotas

Otro factor a tener en cuenta a causa del incremento de estos negocios para perros es el alto precio que estos empiezan a ofertar para atender las necesidades del animal en donde estos productos como los Spa, peluquerías y veterinarias suelen estar al alcance de los estratos socioeconómicos más altos, pasando a generar un tipo de privatización frente a estas necesidades. Pinto (2017) en su monografía de grado titulada Prácticas de consumo y estilos de vida en tiendas especializadas para mascotas “Pet Shops”, en hombres y mujeres de 18-40 años, de nivel socioeconómico 4 y 5 de las localidades de Suba y Chapinero de Bogotá menciona:

Hoy en día la sociedad ha transformado el hecho de tener un animal de compañía en casa, este se ha convertido en un miembro más de la familia por lo tanto las empresas de la industria de mascotas no desaprovechan la oportunidad de cambiar no solo los productos sino el formato para las tiendas especializadas para mascotas en donde se refleja un mercado de lujo (p.73)

Sin duda alguna, a medida que crece el mercado de perros de igual manera aumentan los precios, dejando actividades como el spa, accesorios, hoteles, veterinarias y a la recreación a un nivel que muchas veces se torna inalcanzable para la mayoría de los estratos socioeconómicos de la ciudad.

Conforme a lo anterior, los espacios para perros en el ámbito familiar, se pueden concebir como espacios de gran importancia para la construcción en sociedad frente al

oportuno cuidado de estos animales en distintos ámbitos como físicos, sociales y psicológicos fortaleciendo el vínculo que existe entre los dos, esto no quiere decir que los espacios reducidos sean del todo malo para los caninos simplemente con esta propuesta se hace un llamado al ser humano frente a el papel que se juega en el cuidado y tenencia de las mascotas y cualquier tipo de animal doméstico. Un perro puede vivir y habitar en un lugar reducido sin ningún problema siempre y cuando se tenga en cuenta lo anteriormente mencionado en este proyecto.

6 Marco normativo sobre animales domésticos como actores vivos de la vía pública

A continuación, se realizó un rastreo frente a las normas en el contexto nacional e internacional con respecto a los animales domésticos como actores vivos de la vía pública, para así identificar realmente cual es el cuidado que se les presta a estos animales como seres vivos y sintientes. Una vez se han mostrado estos contextos se realiza un breve análisis frente a lo que esto quiere decir para los perros y su entorno cercano.

6.1 Contexto internacional

En el ámbito internacional ha sido notoria la preocupación y la necesidad de proteger a los animales además de ofrecerles un ambiente sano, debido a esto han surgido diferentes tratados, declaraciones y derechos universales de los animales con el propósito de brindar bienestar a estos, a continuación, se mencionará un análisis de las normatividades vigentes que rigen a los animales en el mundo.

El convenio europeo para la protección de los animales de compañía (1987) recoge, la prohibición de las mutilaciones con fines estéticos, como el corte de orejas y de cola en los perros, la regulación de perros en actividades recreativas, entre las que se encuentra la caza deportiva; según el convenio, los animales solo pueden ser empleados en actividades que no impliquen cualquier tipo de sufrimiento, dolor, humillación o riesgos a su salud o la de otros

animales; sin embargo, en este convenio se menciona la protección de los animales, pero en ella no observamos el ámbito recreativo en los animales de compañía.

Por otro lado, la Organización de Naciones Unidas creó (1973) la Declaración Universal de los Derechos del Animal la cual se destaca como uno de los elementos más importantes desarrollados para la protección de los animales, pues proclama:

Artículo 2° c) Todos los animales tienen derecho a la atención, a los cuidados y a la protección del hombre.

Artículo 5° a) Todo animal perteneciente a una especie que viva tradicionalmente en el entorno del hombre, tiene derecho a vivir y crecer al ritmo y en las condiciones de vida y de libertad que sean propias de su especie.

Artículo 14° b) Los derechos del animal deben ser defendidos por la ley, al igual que los derechos del hombre.

Es notorio el reconocimiento que se le ha otorgado a los animales a nivel mundial gracias a las diferentes organizaciones animalistas que han dado pie a que las mascotas sean tenidas en cuenta como seres vivos, lo que los convierte en seres sintientes, y sujetos de derecho, convirtiendo así a los propietarios en los directos responsables del bienestar animal; sin embargo, se pudo analizar que aunque se han presentado diferentes modificaciones legislativas es evidente que estas leyes son muy generales y poco inclusivas ya que como por ejemplo en La Declaración Mundial de los Derechos de los Animales no se diferencian de animales salvajes y domésticos lo que hace que sean políticas descontextualizadas por que no cuentan con los entornos en los que se desarrollan todos los animales. De igual manera se observa que, aunque el fin es otorgar condiciones dignas a los animales poco es lo que se menciona sobre cómo los seres humanos deben propiciar espacios donde las mascotas puedan desarrollar su libre personalidad.

6.2 Contexto Nacional

En este contexto se indaga sobre la normatividad que rigen a los animales en Colombia para así evidenciar aspectos de tipo recreativo en las mascotas. En primer lugar, la Constitución Política de Colombia (1991) consagra:

Artículo 79: que consagra el deber que tiene el Estado de prestar protección integral al medio ambiente, en el entendido que se trata del entorno natural que las personas comparten con otros seres (entre ellos la fauna), de tal forma que todos los animales cuentan con un ámbito jurídico de protección que proscribe los actos de suplicio, crueldad o maltrato contra ellos.

Artículo 95: consagra que entre los deberes de los ciudadanos colombianos está el de proteger los recursos naturales y culturales del país y velar por la conservación de un ambiente sano.

Sin embargo, en esta no se mencionan aspectos fundamentales como el cuidar y el proteger a los animales que conviven cada día con los seres humanos ya que ellos también son sujetos de derechos con capacidad de goce y sufrimiento

En segundo lugar, la Ley 1774 de 2016 decreta

Artículo 3°: Principios.

a) Protección al animal. El trato a los animales se basa en el respeto, la solidaridad, la compasión, la ética, la justicia, el cuidado, la prevención del sufrimiento, la erradicación del cautiverio y el abandono, así como de cualquier forma de abuso, maltrato, violencia, y trato cruel.

b) Bienestar animal. En el cuidado de los animales, el responsable o tenedor de ellos asegurará como mínimo: 1. Que no sufran hambre ni sed, 2. Que no sufran

injustificadamente malestar físico ni dolor; 3. Que no les sean provocadas enfermedades por negligencia o descuido; 4. Que no sean sometidos a condiciones de miedo ni estrés; 5. Que puedan manifestar su comportamiento natural.

c) Solidaridad social. El Estado, la sociedad y sus miembros tienen la obligación de asistir y proteger a los animales con acciones diligentes ante situaciones que pongan en peligro su vida, su salud o su integridad física.

También en el Artículo 10 menciona “El Ministerio de Ambiente en coordinación con las entidades competentes podrá desarrollar campañas pedagógicas para cambiar las prácticas de manejo animal y buscar establecer aquellas más adecuadas al bienestar de los animales.”

En tercer lugar, el código de policía Nacional (2016) promulga:

Artículo 122: Estancia de caninos o felinos domésticos o mascotas en zonas de recreo. Los concejos distritales y municipales, mediante acuerdos, regularán el ingreso de caninos o felinos domésticos o mascotas a las zonas de juegos infantiles ubicados en las plazas y parques del área de su jurisdicción.”

Artículo 118: Caninos y felinos domésticos o mascotas en el espacio público. En el espacio público, en las vías públicas, en los lugares abiertos al público, y en el transporte público en el que sea permitida su estancia, todos los ejemplares caninos deberán ser sujetos por su correspondiente trailla y con bozal debidamente ajustado en los casos señalados en la presente ley para los ejemplares caninos potencialmente peligrosos y los felinos en maletines o con collares especiales para su transporte.

En la legislación colombiana se evidencia un atraso frente al derecho de los animales producto de la recién promulgada ley 1774 de 2016. Allí, aunque se destacan avances significativos en aspectos como el cautiverio, el maltrato y el cubrimiento de las necesidades básicas, según la Corte Constitucional de Colombia (2016) los animales siguen siendo

considerados como simples animales de compañía, y esta concepción no ha generado cambios significativos en las múltiples acciones de cuidado y atención integral. También cabe destacar que se les empezó a reconocer un derecho acerca de condiciones contra el miedo y estrés; sin embargo, aún en Bogotá solo se cuenta con pocos espacios públicos destinados a la recreación de estos. Por otro lado la Ley 1801 de 2016 promulga que la estancia de caninos o felinos en zonas como parques deben estar regulados bajo concejos distritales y municipales lo que es contradictorio a la ley 1774 de 2016 donde menciona que el Estado, la sociedad y sus miembros tienen la obligación de asistir y proteger a los animales con acciones diligentes ante situaciones que pongan en peligro su vida, su salud o su integridad física, considerando que el parque es un espacio vital para las mascotas ya que allí es el mejor escenario estas puedan desarrollarse libremente fuera de casa.

7. Metodología

7.1 Método

Este trabajo de grado se realiza desde una propuesta recreativa, desde una aproximación como posible componente de la investigación- acción pues Fals (2008), afirma “el elemento epistémico principal que fundamenta un nuevo paradigma en las investigaciones sociales en Latinoamérica es el rompimiento de la tradicional relación de dominación- dependencia implicada en el binomio sujeto-objeto”(p.14), ruptura que conlleva a un nuevo tipo de sociedad, participativa, donde la relación fundamental sería el sujeto mediado por el proceso de comunicación. En otras palabras, una sociedad que rompa las relaciones asimétricas se convierte en una sociedad simétrica, mucho más igualitaria, mucho más democrática y participante.

De esta manera se empieza a romper con esa relación tradicional de dominación- dependencia en el momento que se opta por la intervención e investigación de una licenciatura en recreación, ya que empieza a ejecutarse esa ruptura de lo tradicional, al poner

un animal doméstico, como lo es el perro, como un actor fundamental en el núcleo familiar y se le da la importancia requerida al considerar los problemas por los cuales podría atravesar si no se le presta la atención debida para fortalecer ese vínculo que existe entre el perro y el ser humano. Lo anterior hace referencia a problemas relacionados con la conducta hacia otros perros o hacia los mismos humanos, y esto a raíz de la depresión generada en estos animales, depresión que la gran mayoría de veces se crea inconscientemente.

Por este y otros motivos desde una investigación participativa en la que se propone la implementación de una zona recreativa para perros que contribuya buscar una solución oportuna a estos problemas entre el ser humano y el perro, es posible evidenciar mediante la observación, encuestas, diarios de campo y entrevistas las posibilidades de la aplicación y efectividad de este.

De este modo en el transcurso de este trabajo se habla de un posible acercamiento y/o enfoque en lo que sería la investigación-acción y esto debido a que la investigación acción, en general, dice Gallego (2007) “un enfoque metodológico que tiene el doble objetivo de intervenir en una realidad determinada (acción) y de crear conocimiento o teorías acerca de dicha acción” (p. 34) por lo tanto, los resultados de una investigación que utiliza esta metodología deben ser, en consecuencia, tanto una intervención activa sobre una realidad como la construcción de teoría o conocimiento a través de la investigación cosa que de cierta manera se quiere demostrar en esta investigación ya que al implementar una zona recreativa para perros en un parque en el que no se suelen ver este tipo de atracciones para animales domésticos es donde precisamente se interviene con una realidad determinada.

7.2 Instrumentos y Técnicas para la recolección de datos.

Por otro lado, en el proceso de investigación se utiliza el diario de campo como instrumento para recolectar la información donde se hacen evidentes las categorías de análisis tenidas en cuenta dentro del proceso de investigación pues, Bonilla et al. (1997) afirman que:

El diario de campo debe permitirle al investigador un monitoreo permanente del proceso de observación. Puede ser especialmente útil al investigador en él se toma nota de aspectos que considere importantes para organizar, analizar e interpretar la información que está recogiendo. (p.38)

Además, se utiliza la entrevista como técnica de recolección de datos, con el fin de analizar la viabilidad de la implementación de una zona recreativa para perros en el parque Ciudad Jardín Sur, Fernández, (s.a) nos dice que “la entrevista en la investigación cualitativa busca la profundidad y la visión interna de las experiencias vividas por el ser humano y se convierte en una acción conjunta de quienes participan en el proceso”.

Para la elaboración de esta metodología para el desarrollo y creación del dispositivo, se tomaron en cuenta las siguientes fases

7.3 Fase de Concepción:

Para llevar a cabo esta fase, la cual se fundamentó por medio de los diarios de campo y las encuestas, la fase de concepción en la que empezó este proyecto para definir tanto la población con la que se trabajó este proyecto y así mismo como se concibió el lugar y tipo de dispositivos que se generaron según los tipos de razas y tamaños de los perros que habitan cerca al parque ciudad jardín sur. A continuación, se hablará acerca de cómo estas herramientas fueron de gran utilidad en la implementación de este proyecto y el preciso abordaje hacia las mascotas y sus dueños.

7.3.1 Acercamiento exploratorio

En un primer momento se realizaron 30 encuestas a los habitantes cercanos al parque de Ciudad Jardín Sur, el cual fue escogido por su tamaño y atractivo el cual se hace propicio para el gran número de personas que concurren a este parque acompañados de sus mascotas, se preguntó a los residentes del barrio ciudad jardín sur lo siguiente:

¿Cuáles son las actividades que los propietarios suelen realizar con sus perros cuando están en el parque? En esta primera pregunta se propusieron cinco respuestas de selección múltiple y la más frecuente fue la de jugar y acompañarlo a hacer sus necesidades, demostrando que estos dos aspectos son importantes para entrar a valorar en este proyecto en la implementación de los dispositivos para la zona recreativa.

Gráfica 1.

Autoría propia

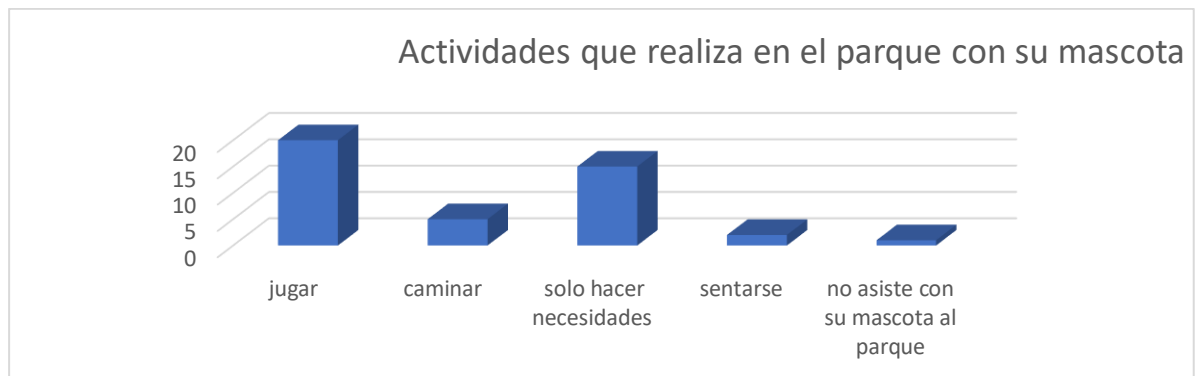

Frente a la pregunta, ¿Considera usted que el tiempo libre que disfruta con su perro se ve afectado por la carencia de espacios apropiados para este fin? Se encontró que de las treinta encuestas realizadas dieciocho personas estuvieron de acuerdo con que efectivamente el tiempo que disfrutan con sus mascotas se ven afectados por la carencia de espacios apropiados puesto que la mayoría de los espacios están pensados en atracciones para niños y máquinas de ejercicio, por lo cual el espacio que se ofrece para esto animales en su gran mayoría se torna nulo, haciendo aún más necesaria la implementación de esta propuesta.

También se preguntó ¿Si los habitantes del barrio Ciudad Jardín Sur creían necesaria la creación de una zona recreativa para perros en el parque? y ¿Si ellos le darían uso a esta zona recreativa una vez esté en el parque? Ante estas preguntas un total de veintiséis de treinta encuestados lo creyeron pertinente y le darían su respectivo uso, mientras que las otras cuatro personas respondieron que no lo consideran útil por cuestiones de tiempo. Por lo cual no verían afectada su rutina con su mascota con la existencia o no de una zona recreativa.

Gráfica 2.

Autoría propia

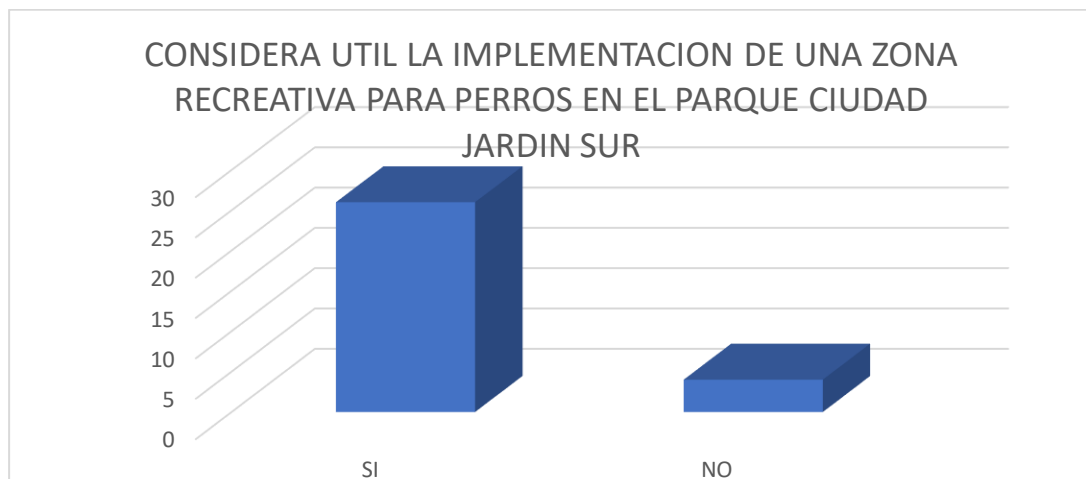

Por ende, se concluye que el resultado general de estas encuestas muestra la necesaria y pertinente implementación de este proyecto desde la recreación a lo cual da para tomar el siguiente paso en el cual se realizó un estudio exploratorio.

7.3.2 Estudio exploratorio:

Seguido a esto y en un segundo momento se realizó por medio de encuestas un estudio exploratorio con el fin de caracterizar el tipo de perros que asisten al parque Ciudad Jardín Sur, para así determinar qué atracciones eran las más apropiadas para crear una zona segura y pensada en los diferentes razas, cuerpos y habilidades de las mascotas que habitan este parque con sus amos diariamente, por esto, se realizaron treinta encuestas y diez diarios de campo los cuales ayudaron a evidenciar lo siguiente:

Gráfica 3.

Autoría propia



¿Qué raza es su perro? Como se muestra en la gráfica No. 3, las 30 personas encuestadas manifestaron ser propietarios de perros de diversas razas como: 4 Bull Dog, 7 American Bully, 1 lobo Siberiano, 2 Pug, 3 Shitzu y 13 personas manifestaron que su perro era criollo, lo que mostro la necesidad de implementar una zona recreativa para perros que si bien se piensa en atracciones similares a las del deporte canino Agility el cual está planteado para perros de gran tamaño, las atracciones de esta zona recreativa se idealizaran con el fin de que sean utilizadas para perros de distintas razas y tamaños.

Sumado a esto se indago sobre la condición física de los perros que habitan a diario el Parque, allí se evidencio que las mascotas de las personas encuestadas mencionaron que consideran que sus animales no cuentan con un buen estado físico ya que muchas veces su máximo esfuerzo físico, se reduce al camino de casa al parque sin embargo también reconocieron que esto se debe a su responsabilidad ya que muchos no suelen dedicar un tiempo específico a ejercitar a sus mascotas, además los propietarios de perros como lo son las razas American bully, bulldog y pug manifestaros que la condición de la nariz chata de

sus perros hace que realizar ejercicios complicados o de larga duración pueda ser perjudicial para el bienestar de estos ya que pueden ahogarse.

Gráfica 4.

Autoría propia

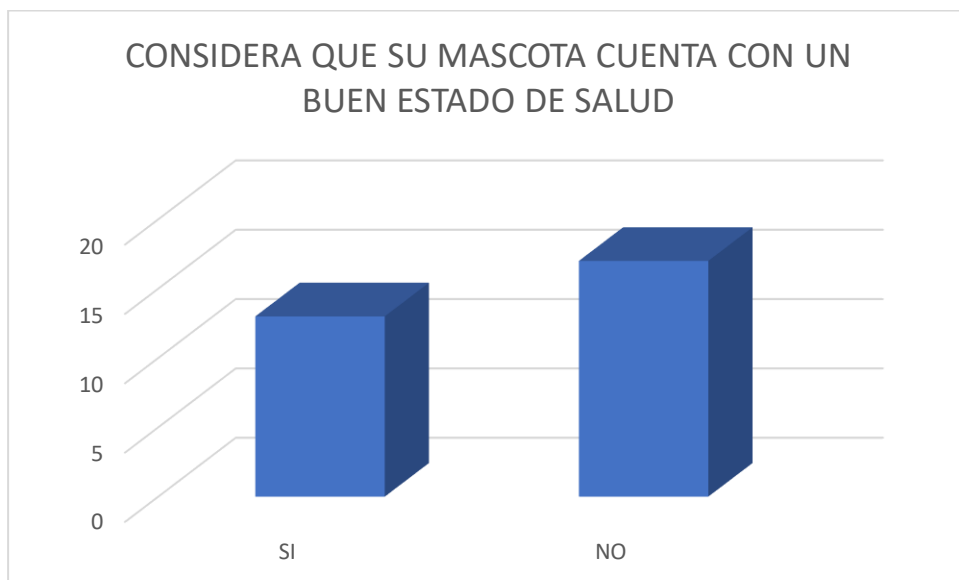

7.3.3 Idealización de dispositivos:

Este tercer y último momento de la fase de concepción y consecutivo a lo anterior se pensó acerca de las atracciones que se implementaron en el parque y la funcionalidad de cada una de ellas, además de cómo se construyeron, teniendo en cuenta materiales sostenibles y reciclables pero resistentes y aptos para la elaboración de cada dispositivo.

Para la obtención de los recursos materiales que se utilizaron en este proyecto, se contempló la importancia que fueran construidos a partir de materiales que se pudieran reutilizar o reciclar, pero que así mismo estos fueran resistentes para que cada estación por la que pasaran los perros acompañados de sus dueños, se encontraran lo más seguros posibles. De igual forma las estaciones estuvieron pensadas de tal manera, en que se usara la menor

cantidad de material posible, esto debido a que las estaciones puestas en el parque debían ser desmontables y fáciles de transportar en caso de condiciones pésimas de climatología.

En la implementación de esta zona recreativa para perros, fue indispensable la participación del dueño para que existiera una plena conexión entre ese vínculo del que se habló anteriormente en el documento, para así ayudar a disminuir los problemas vinculados al estrés, depresión, ansiedad, entre otros, contribuyendo a la calidad de vida del humano y el perro, para esto se pensó en una zona con estaciones especiales, pensadas en las capacidades físicas de cada uno de estos animales, cabe aclarar que así mismo no se ve la necesidad de evaluar raza por raza, ya que si bien existen múltiples razas, así mismo sus cuerpos suelen ser muy semejantes y se pueden clasificar en grandes, medianos y pequeños, con cuerpos delgados, medianos o corpulentos.

Cada estación de la zona recreativa para perros fue elaborada con materiales económicos pero resistentes para que los animales pudieran interactuar con su propietario durante mucho tiempo, para esto a continuación se planteó cada uno de los dispositivos con sus respectivas características y funciones, además del tipo de perro que podía utilizar cada estación.

Los diarios de campo fueron fundamentales ya que brindaron información en cuanto a temas de los tipos de razas que concurrían más el parque ciudad jardín sur, para así tener mejor claridad al momento de crear en los dispositivos con los que contaría la zona recreativa así mismo los diarios de campo permitieron registrar de manera debida la observación en el transcurso de la implementación en distintas horas del día, mañana, tarde y noche, así mismo las personas que sacaban a sus mascotas eran de distintas edades, y las actividades que realizaban con sus mascotas, independientemente de que los dueños estuvieran haciendo ejercicio, solo caminaban y no se disponen a jugar con su animal, solamente se limitaban a

recoger sus excrementos y volvían a casa o en otros casos les permitían caminar un rato y luego se retiraban. Una de las razones por las cuales los perros no están sueltos recreándose alrededor del espacio y con otros perros se debe frecuentemente al carácter hostil de algunas mascotas y el miedo de parte de sus propietarios a verse involucrados en una pelea. Por esta razón, la implementación de una zona de recreación canina permite trabajar de la mano del propietario y su mascota sobre estas conductas y armonizar la interacción entre mascotas en el parque.

Además de esto los diarios de campo y las encuestas ayudaron a determinar el tipo de población (propietarios y mascotas) con los que se trabajó por lo cual los diarios de campo fueron de gran ayuda para identificar y caracterizar los factores como el tiempo, la disposición y el grado de recepción de la propuesta. Durante la recolección de este material en el parque donde se implementó la zona recreativa para perros se evidencio que la población es bastante diversa, lo que quiere decir que se está tratando con adultos mayores, jóvenes y niños que son también propietarios de perros pero salen a dar el paseo en compañía de sus padres, por esa razón en el análisis y construcción de esta categoría por población entra a definirse como una población multiverso, además porque en la evidencia de los diarios de campo se observa desde mujeres en sus rutinas de ejercicio acompañadas por su mascota, hasta personas de la tercera edad que salen a recorrer el parque junto con sus perros.

Gráfica 5.

Autoría propia

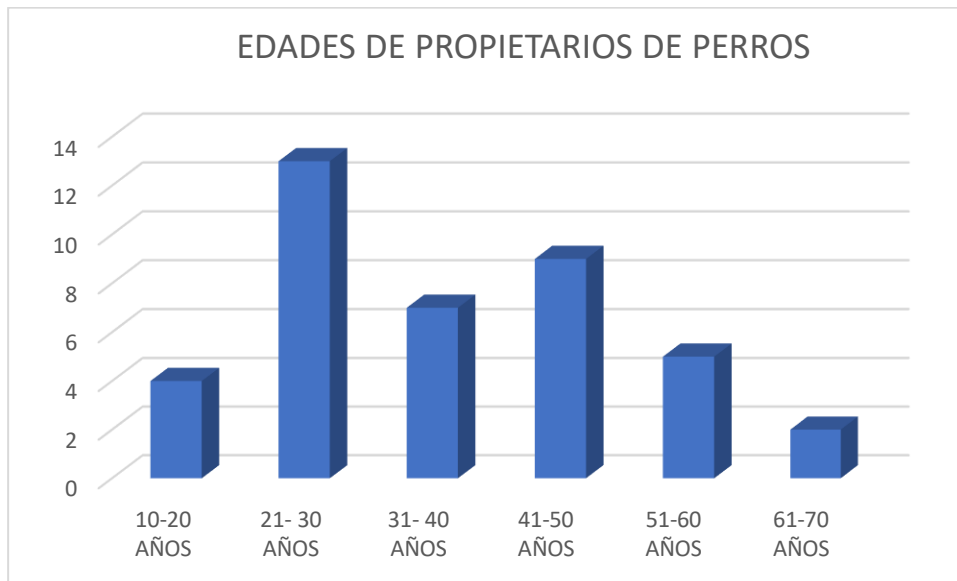

Fue importante definir esta población debido a que de esta manera fue que se pudo pensar en los dispositivos que se implementaron en la zona recreativa, ayudando a los habitantes del parque a facilitar más el uso de esta para la efectiva ejecución de la propuesta.

7.4 Fase de Diseño:

En esta fase de diseño se evidencia de qué manera se realizaron cada uno de los bocetos de los dispositivos que se definieron para la presunta colocación de la zona recreativa para perros en el parque ciudad jardín sur, estos dibujos realizados a computador fueron el primer esbozo de cómo se constituirían cada una de estas atracciones; a continuación se mostrará cada uno de los dispositivos y su presunta descripción de acuerdo al tipo actividad que se debe realizar con el dueño y así mismo el tipo de perro que debería usarla, posterior a la descripción de cada atracción se presentan las imágenes que sirvieron como referencia para el diseño de cada una.

a) Balancín.

- Descripción: el perro debe atravesar el balancín utilizando su propio peso, es fundamental que el dueño contribuya al uso adecuado del ejercicio.

- Habilidades para trabajar: destreza, equilibrio, psicomotricidad y obediencia del perro.
- Uso: cualquier tipo de perro.

Figura 1

Diseño del Balancín, vista lateral



Figura 2

Diseño del Balancín, vista superior

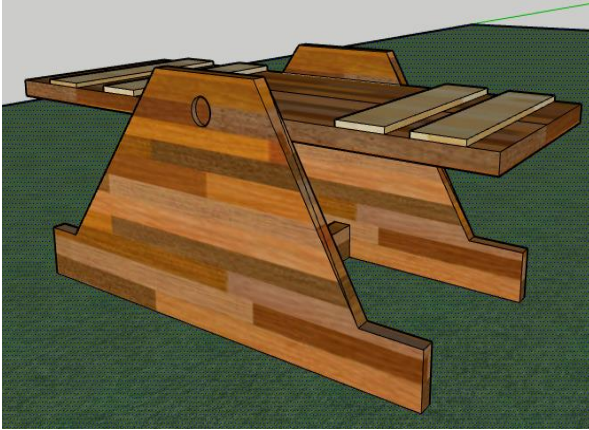

b) Empalizada.

- Descripción: el perro debe atravesar toda la empinada de un lado a otro.
- Habilidades para trabajar: equilibrio, destreza, fortaleza y obediencia del perro.
- Uso: tipo de perro.

Figura 3

Diseño de la empalizada

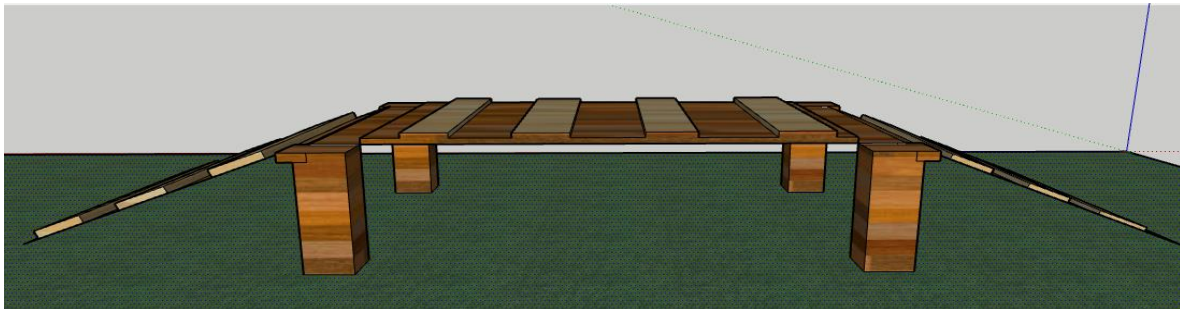

c) Mesa.

- Descripción: el perro tendrá que subir a la mesa por el lado que quiera y allí debe permanecer hasta que se le indique, de igual manera se puede tomar el tiempo para cepillar su cabello.
- Habilidades para trabajar: obediencia del perro.
- Uso: cualquier tipo de perro.

Figura 4

Diseño de la Mesa



d) Rueda.

- Descripción: el perro debe atravesar la rueda dando un pequeño salto.
- Habilidades para trabajar: agilidad, destreza, fortaleza y obediencia del perro.

- Uso: cualquier tipo de perro, pero no se puede realizar de manera tan repetitiva con perros que tengan un hocico corto o sean muy obesos, ya que puede generar problemas relacionados a la fatiga.

Figura 5

Diseño de la Rueda, vista lateral



Figura 6

Diseño de la rueda, vista superior

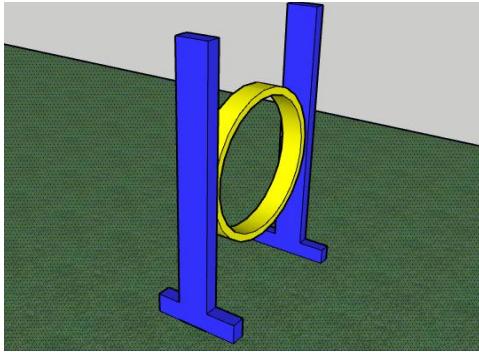
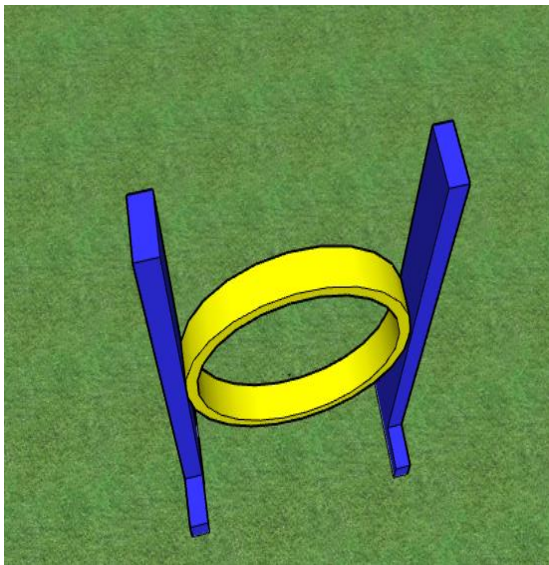

e) Salto de altura.

- Descripción: el perro deberá saltar de un lado a otro, a medida que lo vaya logrando se irá dificultando el nivel de altura de la baranda.
- Habilidades para trabajar: agilidad, fortaleza, equilibrio y obediencia del perro.

- Uso: en esta estación se dificultará para los perros que sean muy obesos y con sus extremidades cortas debido a que el ejercicio se dificulta a medida que se sube la varilla.

Figura 7

Diseño de Salto de altura

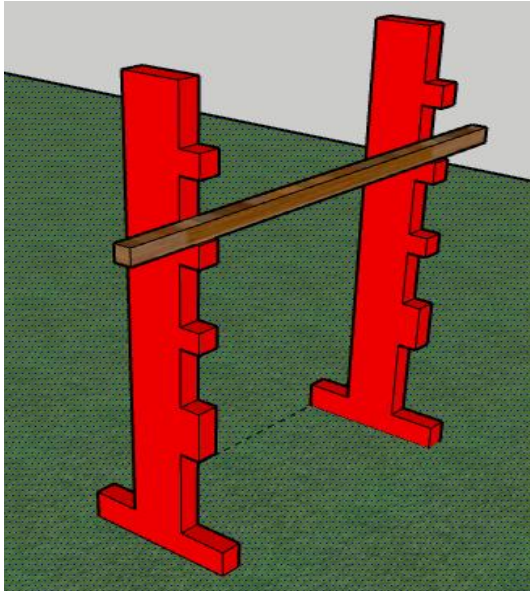

f) Slalom.

- Descripción: el perro tendrá que realizar el ejercicio slalom pasando entre los palos de izquierda a derecha hasta llegar al final del camino.
- Habilidades para trabajar: agilidad, concentración y obediencia del perro.
- Uso: cualquier tipo de perro puede realizar esta actividad.

Figura 8

Diseño de Slalom



Figura 9

Diseño de Slalom 2

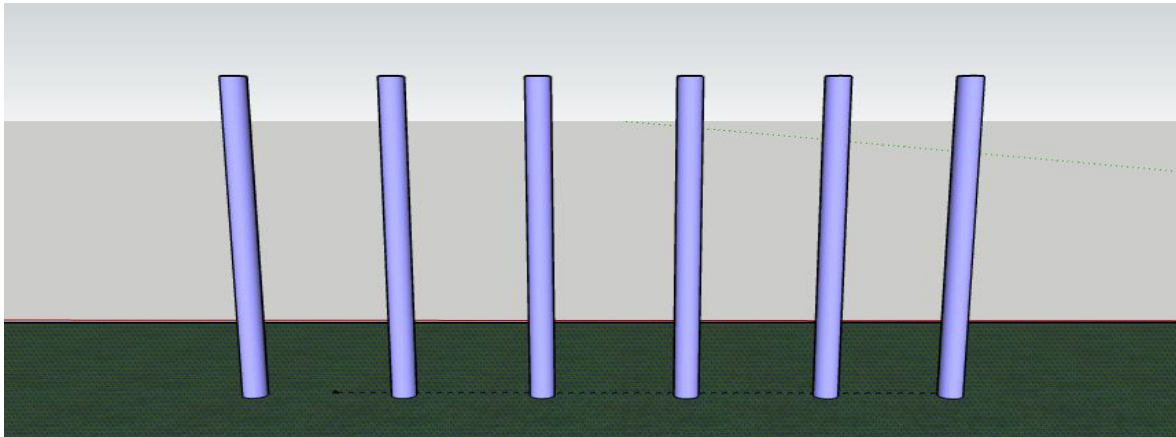
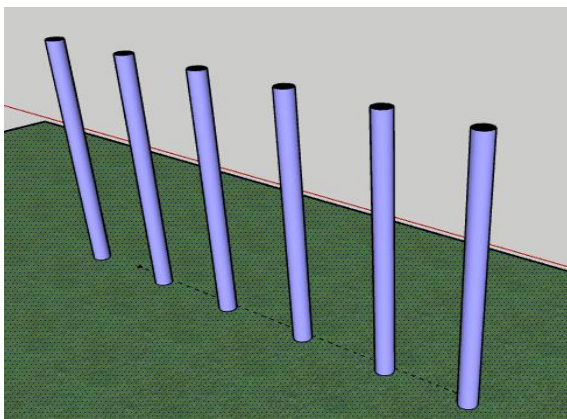

g) Panel informativo general

- Descripción: en este panel el cual estará en la zona recreativa para perros, será el encargado de indicar a quienes lleguen, las normas de uso dentro del circuito, que se puede y que no se debe hacer.
- Habilidades para trabajar: agilidad, concentración y obediencia del perro.
- Uso: cualquier tipo de perro puede realizar esta actividad.

Figura 10

Diseño del Panel informativo y específico

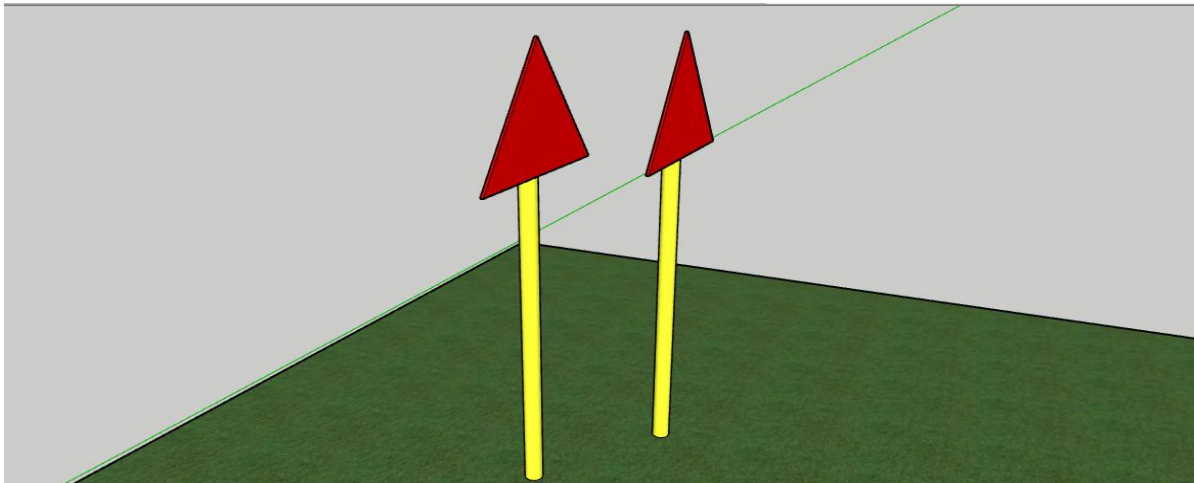

h) Panel informativo específico

- Descripción: estos serán varios paneles que estarán ubicados en cada una de las estaciones para perros para que así, las personas logren identificar el ejercicio acorde con la raza de su perro.

Figura 11

Diseño del Panel informativo y específico

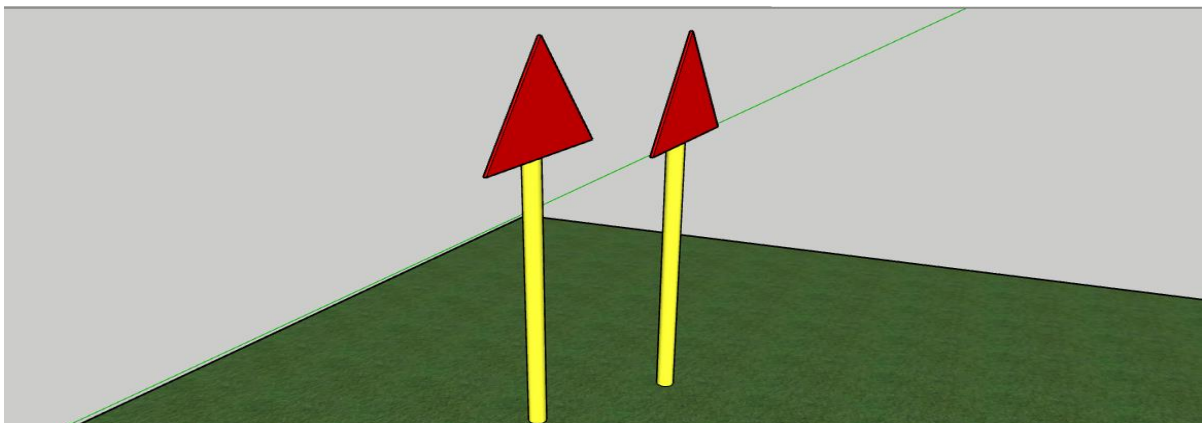

i) Dispositivo para la obtención y recolección de bolsas

- Descripción: este objeto cumplirá con la función de dejar bolsas recicladas para cuando los perros hagan sus necesidades sus dueños puedan tomarlas y recoger, así

mismo en el objeto de podrán poner bolsas que no se usen para que otras personas las utilicen para recoger estos residuos.

Figura 12

Diseño de la Zona de recolección y obtención de bolsas



Figura 13

Diseño de la Zona recreativa para perros

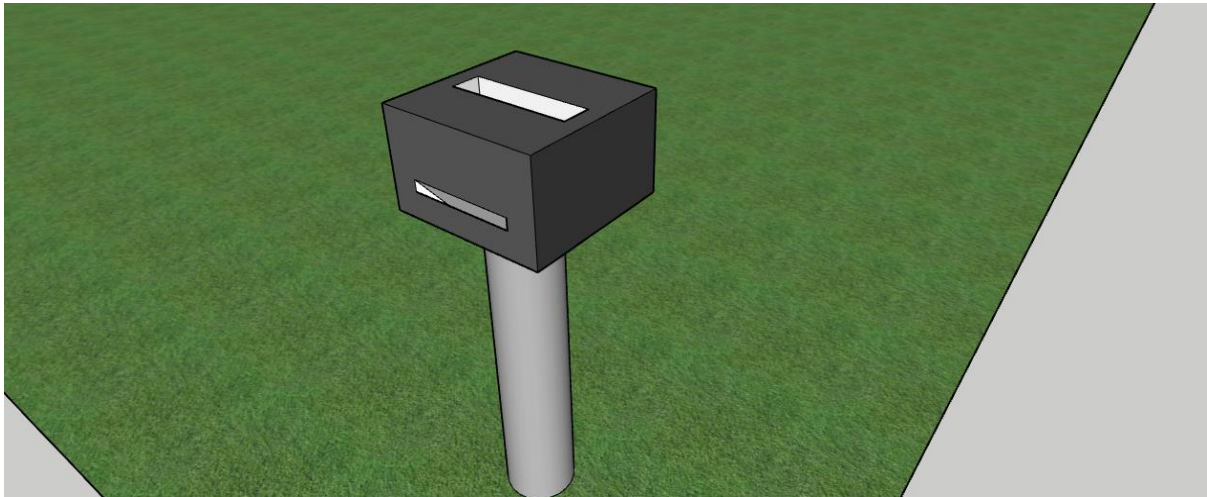

tabla de madera de aproximadamente tres metros de largo y más de cincuenta centímetros de ancho, este tablón se cortó con la ayuda de un serrucho en tres partes, dejando una más larga para ser la base donde se desplazaran los perros, a cada extremo del tablón grande se le agregó las otras partes cortadas por medio de bisagras y darle el efecto de empalizada a la estructura, seguidamente a la parte central del tablón por debajo se le agregaron cuatro patas de madera para dar soporte a la estructura, como se muestra en la Fotografía 1.

Fotografía 1

Realización empalada

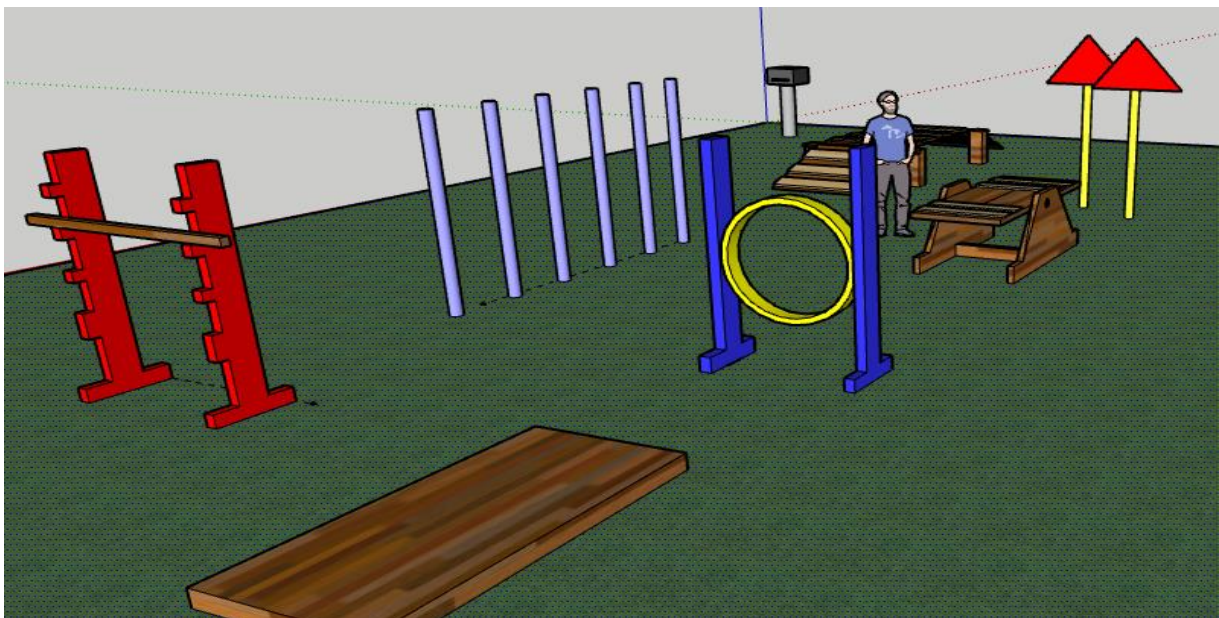

Después de esto se pintó el tablón unido a los cuatro palos gruesos con pintura de aceite para que tomara a su vez efecto de corrosión tanto para los insectos como para la lluvia y demás, se elaboran los otros componentes de este dispositivo los cuales son las escaleras para que el perro pueda pasar de un lado a otro y para lograr esto se trabajó con dos palos de escoba los cuales se midieron a lo ancho del tablón y se cortaron para que fueran los escalones de la rampa, para poder brindar mejor agarre, después de haberlos pintado se instalaron, las uniones de los tres tablonos se realizaron mediante bisagras con el fin de que la empalizada sea fácil de transportar y retráctil como se muestra en la Fotografía 2.

Fotografía 2

Empalizada finalizada



b) Balancín:

La manera en la que se elaboró el balancín es un poco parecida a la elaboración de la empalizada y esto debido a que la rampa del balancín tiene un diseño similar al anterior, se realizó con un tablón largo, ancho y resistente para poder soportar el peso del perro, seguido a esto se consiguieron dos palos de escoba los cuales se cortaron a la medida del tablón para hacer la escalera por la cual pasarían los perros.

Fotografía 3

Realización del Balancín



Posterior a esto en la mitad del tablón de madera se procedió a instalar una viga de metal la cual se colocó con un taladro y realizándole dos solapas con dos huecos a los cuales se les uniría la otra parte del balancín como evidencia la Fotografía 4.

Fotografía 4

Instalación viga



Luego, se consiguieron distintas varillas de metal las cuales un ornamentador unió para forjar el armazón del balancín, el cual se puede conectar y desconectar fácilmente al tablón de madera siendo unido por la viga de metal, como se ve en la Fotografía 5.

Fotografía 5

Balancín



c) Salto de altura:

El salto de altura es una atracción el cual requiere estar en constante modificación debido a que el salto del perro tiene que ser gradual según la raza y su condición física, por eso y para llevar su realización se consiguieron dos palos de escoba y tres palos de balsa con el fin de realizar pequeños orificios a los dos palos de escoba, para luego instalar en ellos pequeños palos de balsa con pegante para madera y así ir poniendo los niveles de salto de altura como se muestra en la Fotografía 6.

Fotografía 6

Creación salto de altura



El tercer palo de balsa se envolvió en cinta negra aislante para que pudiera tomar cierta flexibilidad debido a que este palo es el que va a delimitar la altura del salto de los perros y se va a caer varias veces por lo cual fue necesario hacerlo un poco más flexible pero no del todo rígido como se ve en la Fotografía 7.

Fotografía 7

Creación palo flexible



c) Slalom:

En la elaboración de este dispositivo no se tuvo en cuenta palos de escoba como en los anteriormente realizados y esto porque los palos del slalom deben ser flexibles para que los animales puedan pasar de un lado a otro sin que alguno de ellos lastime sus cuerpos a lo largo del circuito. Para esto se consiguieron unos pequeños pero largos tubos en PVC a los cuales se les realizo un corte en la mitad como muestra la Fotografía 8.

Fotografía 8

Creación slalom



Una vez estuvieran cortados los tubos de PVC se unieron de a dos, para que formaran un solo palo, pero con un poco más de flexibilidad agregada, estos palos van anclados al pasto en el lugar donde se instalara la zona recreativa para perros.

Fotografía 9

Creación slalom



d) Rueda:

Fotografía 10

Rueda



La rueda es un dispositivo por el cual debe pasar el perro de lado a lado por medio de un aro con ayuda de su amo, aunque parece un truco sencillo suele ser a veces demasiado complejo para un animal que sufra de ansiedad o estrés, por esta razón fomentar la seguridad del animal es fundamental para establecer el vínculo entre el ser humano y el perro, la realización de este dispositivo consistió en conseguir dos palos de escoba los cuales se pintaron con la pintura de aceite y luego de esto se consiguió un aro en plástico de ula ula y se pegó a los dos palos de escoba con cinta aislante, este dispositivo se anclara fácil al césped donde se pretenda instalar la zona recreativa para perros como lo muestra la Fotografía .

e) **Mesa:**

Para realizar la mesa se buscó una tabla que fuera cuadrada y que resistiera el mayor peso posible debido a que esta soportaría el peso de los perros, a esta mesa se le agregaron cuatro patas de madera las cuales se colocaron en la tabla para generar estabilidad y consolidar así el dispositivo.

Fotografía 11

Mesa



f) **Paneles específicos e informativos:**

Los paneles generales y específicos se elaboraron consiguiendo varios palos de escoba y pintándolos con la pintura de aceite, luego a esto se les hizo un corte en un extremo, en el cual se colocó un letrero con la especificación de cada atracción, como se ve en la Fotografía.

Fotografía 12

Paneles



7.9 Fase de Pruebas:

Una vez se realizó la construcción de cada uno de los dispositivos de la zona recreativa para perros se pasó a probar con baldes pesados, los cuales se montaron llenos de agua en cada una de las estructuras para evidenciar que efectivamente se mantuvieran en su posición original, mientras que las demás estructuras que no requerían estar sobre el peso de los perros se probaron en el césped del parque, con perros propios, cabe aclarar que estas pruebas realizadas con perros, no presentan riesgos para la integridad de los animales.

8 Desarrollo de la propuesta

La ejecución de esta propuesta se da en el 2021-2 durante día, tarde y en la noche, horas a las que las personas suelen sacar a sus mascotas a pasear, esto con el fin de identificar y a su vez demostrar la importancia que tiene la zona recreativa para perros en el parque popular Ciudad Jardín Sur para las personas en su diario vivir.

En el momento de la implementación se movilizaron los dispositivos hasta el parque, cuando se llegaba a la zona de instalación se encontraban con algunas personas haciendo ejercicio solas y otras acompañadas de sus perros, seguidamente se procedía a instalar la zona

recreativa, elemento por elemento, de manera cuidadosa pero segura, enterrando muy bien las atracciones para que ningún perro fuera a sufrir lesiones. Posterior a ello se dejó la zona sin promocionar a ninguna persona, al libre uso e imaginación de quien fuera llegando con su animal, al comienzo se realizó con el fin de ver que tanta apropiación podían tomar de la zona recreativa sin necesidad de guiarlos, las personas que se acercaban indagaban sobre si mi papel en ese momento era de entrenador de perros o algo relacionado a lo cual se conversó con las personas y se dialogó puntualmente sobre cómo desde la licenciatura en recreación de la Universidad Pedagógica se pueden crear propuestas pedagógicas no solamente pensadas en los seres humanos sino en toda lo que compone la comunidad y cómo funcionaba la zona recreativa y cuál era la intención de esta.

Las personas que llegaban a usar la zona con sus caninos, iban leyendo los letreros y empezaban a realizar las actividades acompañados de su “amigo” además a cada persona que estaba intentando entrar en alguna atracción, se le entregaba un juguete de madera para que sus animales captaran la atención de sus amos y así pudieran lograr el objetivo establecido.

La mayoría de personas pensaban que realizar estas actividades junto a sus mascotas era algo más complejo y de entrenamiento pero al practicar una y otra vez con su perro y al evidenciar que después de realizar esto varias veces, el animal iba tomando más confianza con la atracción, hasta perder la concepción de su tiempo, mediante el disfrute que les generaba esta actividad compartiendo más tiempo con su mascota, sin embargo algunas personas que a pesar de ver la zona recreativa no mostraban interés en interactuar en ella, por lo tanto a estas personas se les llamaba y se les contaba acerca de la propuesta con la intención de incluirlos junto con sus mascotas y realizar una nueva experiencia, pero algunos ni siquiera se tomaban la molestia de escuchar.

Con el transcurso de los días la zona recreativa se fue implementando en varias horas del día, algunas al medio día sobre todo en la noche después de las 7pm, ya que los diarios de campo ayudaron a evidenciar en la tarde una reducción de personas y mascotas en relación a las personas que salían en horas de la noche y esto debido a que varias de estas personas llegaban de sus trabajos y en ese tiempo libre salían con sus animales al parque.

En el diario de campo 4, B. Martínez menciona: (Los ciudadanos que lograron interactuar con la zona recreativa pudieron evidenciar cómo sus animales llegaban con otro tipo de energías a sus hogares, y esto dicho en el sentido de que los animales al llegar a sus casas descansaban, no molestaban y podían compartir tiempo con sus dueños sin estar inquietos o estresados, también menciona sobre una señora que solía pasar con dos perros criollos de gran tamaño y con ayuda de la zona recreativa lograban llegar a la casa en un papel de tranquilidad absoluta, debido a que interactuó durante varios días de la instalación de la zona, de octubre de 2021).

Los puntos que se desarrollaron alrededor de la intervención y que se evaluaron y tuvieron en cuenta durante el transcurso de la implementación se muestran en esta tabla cuyo análisis se encuentra en el punto de conclusiones de este documento.

Relación del ser humano y el animal como espacio de recreación	
Comunicación del ser humano con el perro	Aceptación del perro para compartir con el ser humano
Se evidencia en el primer diario de campo que la comunicación del ser humano con el perro en relación con el espacio de la zona recreativa la señora que interactúa con su perra “tacita de té”, que la comunicación que tiene con este animal es mediante la paciencia como si fuera un bebé con palabras diminutivas y	En el primer diario de campo la aceptación por el animal a la hora de compartir con su dueña se va haciendo más intensa cada vez que se incentiva al perro con el juguete, el perro dispone de atención total hacia su dueña. El señor del primer diario de campo de las 8:45 am con su perro de raza criolla al motivarlo con las palabras y el juguete se pone

<p>motivadoras, además mediante el contacto físico ayuda a su animal para darle seguridad.</p> <p>Otro tipo de comunicación que se evidencia alrededor el diario de campo 01 es alrededor de las 8:45 am y es en esta hora donde se acerca un señor con un perro de raza criolla el cual al entrar en la zona recreativa motiva a su animal con palabras fuertes pero motivantes, algunas como vamos, o hágale, además de esto el perro responde de manera más excitada poniendo más atención y moviendo la cola.</p> <p>En el diario de campo 02 se ve que la interacción en la comunicación entre el perro y el humano puede ser repetitiva, pero sin llegar al punto de molestarse y esto se vio con la interacción de las 7:20 am cuando dos jóvenes con su perro intentan llevarlo a la mesa y después de insistir con la comunicación y el contacto físico, además de las risas el perro logra interpretar la orden de su amo y se sienta.</p> <p>Sobre las 8:30 am en el diario de campo 02 un señor intenta enseñarle a su perro por medio de las palabras como quieto y no además de usar el contacto físico.</p> <p>Otra comunicación del ser humano y el perro se ve en el diario de campo 02 cuando la dueña de dos perros cafés cuando les dice palabras como si fueran unos niños de 5 años de edad, y esto se ve en palabras como vamos mis nenes o por acá papi por acá.</p> <p>Una interacción muy curiosa que se da en la zona recreativa para perros con relación a la comunicación es la de toto el perro que aparece en el diario de campo 03, este perro motivado por sus dueños y sin tener mayor miedo, sigue las indicaciones tomando rápidamente las órdenes impuestas por sus amos, logrando pasar por todos los obstáculos.</p> <p>En la interacción del amo con su perro en el diario de campo 04 se puede ver que otro tipo de comunicación que se usa es por medio del collar, este hizo que Thor pudiera realizar algunos obstáculos con más confianza.</p>	<p>más eufórico y se motiva a realizar los ejercicios impuestos por el amo.</p> <p>Con relación al diario de campo 02 y con el perro de la mesa que estaba muy inquieto, se pudo ver que a pesar de esta conducta que fue un poco repetitiva el perro acepto participar en la interacción de esa atracción.</p> <p>En el diario de campo 02 sobre las 8:30 am se evidencia que el animal responde de manera volátil cuando su dueña le habla en manera diminutiva, esto hace que el animal se sienta muy feliz y quiera participar en lo que el humano lo ponga a hacer.</p> <p>Cuando el perro llamado toto acompañado de sus dos dueños y cuyo caso se expone en el diario de campo 03 también es muy curiosa la aceptación de este animal por las órdenes impartidas por sus dueños y esto debido a que él les prestaba mucha atención en cada atracción sin el mayor esfuerzo y con ayuda del juguete de madera.</p> <p>En el diario de campo 04 el perro de nombre Tor logra aceptar la interacción de la zona recreativa para perros con ayuda de su amo por medio de la correa o el collar.</p> <p>Con el perro sultán se puede evidenciar en el diario de campo 04 que en su aparición a las 7:45 am a pesar de dejarse guiar por su amo cuando yo quise explicarle como podría hacerlo la aceptación de este perro por dejar que yo lo guiara y le enseñara era nula y esto debido a que no me sentía confianza.</p> <p>En el diario de campo 05 sobre las 6:45 am se evidencia la aceptación del perro de raza terrier cuando su amo lo motivaba con palabras, el animal seguía a su amo pasando por los distintos circuitos.</p>
---	---

Disfrute del tiempo libre en interacción con la mascota	
Gusto del ser humano por compartir tiempo y pasear el perro	Atención del perro por las actividades y órdenes impartidas por el dueño
<p>Así como se evidencia en el diario de campo 06 “el perro prestaba atención y lo seguía, alrededor de 10 minutos interactuó con el animal y después paso con la atracción del balancín, en este el perro tenía mucho miedo y esto debido a que la atracción se movía de un lado a otro, producto del balancín, el señor intentó durante unos 15 minutos para que el perro pudiera pasar de un extremo a otro pero no pudo porque el perro quería salir de un salto siempre que se ponía esta atracción” se puede que en este caso se vio un gusto por estar en tiempo con el perro ya que fue en un lapso de 25 minutos mucho más de lo que suele demorarse una persona sacando al perro a hacer sus necesidades.</p> <p>En el diario de campo 06 a la hora 7:28 pm aparece un señor con un perro de raza American Bully y con el cual dispone de tiempo para jugar a pesar de ser de noche y estar el clima lluvioso, lo cual hace que las personas no quieran estar mucho tiempo en la calle.</p> <p>El gusto que tiene el ser humano del diario de campo 07 quien es el dueño de un perro de raza Border Collie demostró entretenimiento por enseñarle a su perro en cada una de las atracciones lo cual genera que se pase un buen tiempo interactuando en esta zona recreativa para perros.</p> <p>En el diario de campo 08 se puede lograr evidenciar este gusto del ser humano por dedicarle tiempo a su mascota en la interacción que tuvieron madre e hija a las 6:48 pm con su perra, y esto debido a que ese día se encontraba cayendo un leve rocío de lluvia, cosa que no las detuvo para interactuar con paciencia hasta lograr cada una de las zonas.</p> <p>Se evidencia un gusto por compartir con la mascota en el diario de campo 09 y esto debido a que cuando llegan los dos señores con una</p>	<p>La atención prestada por el perro hacia la dueña del diario de campo 06 se refleja a las 6:45 pm cuando la señora con dos perros de raza criolla interactúa con uno solo por la zona recreativa y este a pesar de tener miedo en algunas de las atracciones, se deja guiar por su dueña quien lo lleva con el collar puesto.</p> <p>El perro de raza American Bully que aparece en el diario de campo 06 muestra una atención en todo momento frente a su dueño y esto debido a la obsesión que le generó el juguete de madera.</p> <p>La atención prestada por el perro de raza Border Collie frente a las órdenes y actividades que le daba su dueño era totalmente pendiente y esto se demuestra en el logro del salto alto.</p> <p>La perrita de raza American Bully que aparece en el diario de campo 08, la cual es guiada por la madre y la hija, a pesar de estar un poco nerviosa frente a las atracciones de la zona recreativa pudo lograr realizar satisfactoriamente cada una de ellas entendiendo las órdenes de atracciones como la rueda.</p> <p>Se puede evidenciar que en el diario de campo 09 frente a la conducta que tiene la perra de raza pastora alemán frente a la atención que esta le presta a su amo es muy buena, esto también con ayuda del juguete, pero gracias a la atención del perro en cada estación es que se pudo pasar muy bien por todos.</p> <p>En el diario de campo 10 se puede evidenciar que a pesar de que el perro Black se encontraba inseguro frente a pasar por la atracción de la rueda terminó acogiéndolo la orden de su amo para llevar a cabo la finalidad de esta atracción.</p>

<p>perra de raza pastor alemán ellos llevaban un casco de moto lo cual demostraba que se dirigía para otro lado, pero se tomó el tiempo de compartir sin afanes con su animal y hablar un tiempo, contando un poco de su perra, además pasó por todas las atracciones.</p> <p>Con el dueño del perro llamado Black, ocurre algo curioso y es que este joven al mirar las atracciones de la zona recreativa para perros tiene una sonrisa y un asombro como por probar con su perro esas atracciones, llegando a pasar casi 40 minutos dedicándose a su animal y a él, se evidencia un pleno gusto por compartir tiempo con el animal.</p>	<p>La dueña de bruno quien aparece en el diario de campo 10 alrededor de las 8:40 pm, aunque logra tener éxito con su perro en algunas de las atracciones, este tocaba llevarlo con un poco de fuerza y con el collar al cuello para que intentara seguir la indicación de ella, lo cual muestra que si se reflejan unos problemas frente a la hora de que el perro preste atención para lograr la orden de su dueña.</p>
---	---

Aprendizaje en el ser humano y aprendizaje en la mascota	
Aprendizaje del ser humano para guiar a la mascota en actividades de adiestramiento	Aprendizaje del perro a partir de las actitudes de adiestramiento
<p>En el diario de campo 01 se puede evidenciar que el aprendizaje que tuvo esta señora frente al adiestramiento inconsciente de su perro se vio reflejado en que el perro empieza a hacerle caso para atravesar atracciones como la empalizada.</p> <p>Alrededor de las 7:45 am en el diario de campo 01 se habla de un perro de raza pitbull que es cachorro y que con su dueño manifiesta conductas de astucia por su misma energía, energía que fue controlada por el dueño mediante el juguete de madera, el cual se robó la atención del perro y esto conlleva a que siguiera a su dueño, pero además el dueño aprendió que ese tipo de conductas alocadas y aceleradas en los perros tienen que ser controladas y esto lo puedo lograr cuando le decía que se quedara quieto teniendo el juguete de madera en la mano</p> <p>El último señor que llega a la zona recreativa en el diario de campo 01 cuyo perro era un criollo grande genera un aprendizaje de acuerdo al tamaño de su perro ya que el animal era de raza grande solía ser un poco dominante con el señor, entonces este aprendió a ser fuerte con las palabras debido a que el perro no</p>	<p>Se evidencia que en el diario de campo 01 en relación con el cuadro de lado izquierdo que el perro pudo generar conductas de aprendizaje a medida que su dueña le enseñaba cómo debía realizar la actividad para pasar de un lado a otro, hasta el punto de que el perro entendió y poco a poco fue entendiendo el sentido de la atracción.</p> <p>Uno de los aprendizajes que se generó en el pitbull del diario de campo 01 y que se pudo ver físicamente fue el del control de su conducta alocada y con ganas de hacer lo que quisiera, conducta que pudo ser manejada con el juguete y que hizo que este perro fuera paciente para esperar y avanzar por cada uno de los obstáculos.</p> <p>Con relación al aprendizaje por parte del perro de raza criolla en la interacción de la zona recreativa se evidencio que, a pesar de ser un perro un poco dominante y esto debido a sus características físicas, se logró manejar bajo las órdenes de su amo, llegando a completar los circuitos.</p> <p>Con relación al aprendizaje que se evidencio en el diario de campo 02 el perro en el momento que interactuó en la zona recreativa</p>

<p>hacía caso, y con estas palabras fuertes el perro empezaba a ser más dócil hasta el punto de conseguir que pasara por las atracciones de la zona recreativa para perros.</p> <p>El aprendizaje del ser humano en el diario de campo 02 se ve reflejado en la situación de las 7:20am cuando llegan dos jóvenes con un perro de raza pitbull el cual tenía bozal pero en ningún momento presentó conductas agresivas frente a su dueño, el cual siguiendo mis instrucciones y tomando su perro de la correa lo llevó por atracciones como la rueda, la empalizada, se evidencio que no importaba que tan grande era el animal sino como se le enseñaba a pasar por cada obstáculo, transmitiendo esa misma calma al perro.</p> <p>Con relación al perro toto quien aparece en el diario de campo 03 se puede evidenciar un caso sumamente particular y en el cual si se le presta de manera adecuada atención al perro y esto debido a que le dueña con el esposo a la hora de manejar a toto no solo fue la herramienta del juguete el que ayudó a esto, sino que de una u otra manera ese vínculo entre ellos dos está muy bien visto, ya que con cada cosa que la mujer quería que el perro hiciera, este lo conseguía, al comienzo si hubo miedo e inseguridad por parte de la dueña pero al tomar confianza con cada uno de los ejercicios aprendió a ser más relajada con su animal.</p> <p>En la interacción que tiene el dueño del perro con nombre Tor y que aparece en el diario de campo 04, aprendió a que no necesariamente tiene que ser fuerte todo el momento para que un perro de gran tamaño le haga caso, a veces solo con un limitante como el de la correa este puede manipular a su animal de tal manera que pueda conseguir los objetivos de pasar por algunas de las atracciones y esto debido a que no todas las atracción va a usar el collar, como también lo comprobó con el juguete el cual ayudó a que el perro prestara atención.</p> <p>Se evidencia en el diario de campo 05 que el aprendizaje que obtiene el ser humano en ayuda de su perro de raza terrier en las actitudes de adiestramiento, se le facilita por la conexión que tiene con su animal además de</p>	<p>fue muy influyente en su comportamiento y esto debido a que a pesar de ser un perro grande tuvo de cierta manera el cuidado para pasar por lugares como la rueda y la empalizada siguiendo las órdenes de su dueño poco a poco demostrando que entendía el sentido de las atracciones poco a poco.</p> <p>El aprendizaje que obtiene toto, el perro del diario de campo 03 alrededor de trabajar en la zona recreativa para perros con su dueña y su esposo fue el de empezar a quitar los nervios o dejarlos a un lao en las cuestiones de equilibrio como en la empalizada o el balancín, hay que rescatar que este perro estaba muy atento a las órdenes de sus dueños, pero aun así también aprendió a vencer los temores de una subida o atravesar un aro.</p> <p>El aprendizaje que genero Tor frente a las actividades propuestas por su dueño se evidencio que este perro a pesar de verse intimidante con un poco de conducta directa se puede controlar y lograr hacer que pase por los obstáculos, y esto se vio reflejado en la empalizada, ya que al comienzo como llevaba el perro con el collar muy largo generaba que el perro diera grandes saltos y no pudiera tan siquiera subirse a las escaleras, pero cuando se acortó el collar para que este perro pudiera pasar de un lado a otro lo pudo hacer sin ningún problema, aunque al comienzo fue difícil y con nervios después lo pudo lograr de manera más sencilla, calmando y estabilizando su energía.</p> <p>A pesar de que el perro de raza terrier del diario de campo 05 se encontraba nervioso por atracciones como el balancín, en la cual no pudo realizarlo completamente por la dificultad de esta atracción, pero aun así cuando se le presentó el juguete por su dueño, el cambio de conducta frente a la disposición por acatar las órdenes de su dueño fue totalmente dócil hasta el punto de que el perro logró muy bien el salto alto.</p> <p>El aprendizaje que logró el perro que venía con una niña y su padre fue plausible y esto debido a que el perro se encontraba intranquilo y más interactuando con una niña y su padre a la vez, pero ellos le tenían tanta paciencia que con</p>
--	---

<p>que a este le llamara mucho la atención el juguete de madera.</p> <p>También se puede evidenciar el aprendizaje en el diario de campo 05 tanto del señor como de su hija en la zona recreativa con el perro tacita de té, y este es un aprendizaje entre padre e hija y consiste en que los dos entre risas y emociones lograron hacer que su perro se metiera en el mismo papel y lograra sin miedo pasar y hacerles caso en las atracciones, se evidencio que efectivamente se fortalecen los lazos de amistad entre todos en un vínculo que los conecta con su perro, se vio además un aprendizaje de paciencia por parte del padre.</p> <p>En el diario de campo 06 se puede evidenciar el aprendizaje del señor con su perro de raza American Bully cuando intentaron hacer el salto de altura, el señor no sabía cómo hacer para que su perro lo lograra, pero cuando le trate de explicar de un momento a otro y con practica el perro fue logrando el salto hasta que partió el palo, pero se dio cuenta como el perro pudo lograr el objetivo mediante una buena indicación.</p>	<p>risas y emociones el perro logró pasar por los obstáculos con seguridad, aprendió en aspecto relacionados con motricidad y control, se reconoce el hecho de que también la niña fue la que interactuó con el juguete de madera, esto para que el perro le prestara más atención a la niña.</p> <p>El perro American Bully a pesar de ser un perro fuerte y corpulento, era muy dócil y cuando su dueño le indico que debía saltar por el juguete de madera, este se dispuso a saltar para obtener lo que quería, pero también lo hacía hasta que su dueño le daba la orden de saltar.</p>
--	--

8.1 Guía de uso del dispositivo

Alrededor de la elaboración de cada uno de los dispositivos para la zona recreativa se presenta a continuación la guía de uso de cada uno de los dispositivos para el pleno uso y funcionamiento de esta.

La zona recreativa para perros contempla que se establezca alrededor de la zona verde del parque Ciudad Jardín Sur en la cual se ubicaron todos los dispositivos a cierta distancia y anclado a la tierra del suelo para tener estabilidad y puedan funcionar plenamente.

a) Empalizada:

Este dispositivo se realizó con el fin de que cada perro pase de un extremo a otro sin caerse o intentar salirse del camino, la empalizada está ubicada con dos escaleras a los lados, pero no tiene un sentido en concreto, por el contrario, el dueño es libre de ir con su mascota por el lado que mejor crea pertinente para ir al otro extremo.

Por otro lado este dispositivo genera constante relación y entendimiento para que así tanto el perro como el ser humano logren entenderse y darle la confianza al animal para que pase sin ningún problema por la atracción, por esta razón se usa un juguete elaborado en madera de forma cilíndrica el cual tiene como intención captar la atención del animal para que así el dueño pueda empezar a guiarlo de un lado a otro y dar seguridad al animal y logre atravesar la empalizada, este dispositivo requiere que el dueño del animal tenga mucha calma debido a que es una prueba de equilibrio.

b) Balancín:

Para el debido uso de este dispositivo se necesita mucha concentración por parte del dueño y constante apoyo hacia su animal y esto dicho por que en el balancín el perro debe pasar de extremo a extremo, pero en este transcurso del camino, el tablón por el que camina el animal se va inclinando poco a poco hasta quedar totalmente elevado de un lado y cuando

el perro logre llegar al otro extremo este tablón volverá a descender hasta quedar en la posición inicial, al igual que la empalizada este dispositivo no tiene un lugar en concreto por dónde empezar a pasar por el contrario el dueño del animal es libre de escoger por donde quiere iniciar el recorrido por esta atracción.

La forma en la que se puede empezar a guiar al animal para que realice esta actividad a plenitud es por medio de la motivación y esto dicho desde el uso que se le debe dar al juguete de madera el cual es un actor fundamental para lograr cada una de estas atracciones, entonces, se toma en un primer momento el juguete y cuando el animal le preste atención al objeto, se debe guiar al animal por el camino del balancín, en el momento que el perro empiece a demostrar inseguridad y quiera bajarse por del balancín, se sostiene con una mano el cuerpo del perro y se procede a ayudarlo a terminar el circuito sin dejar que el perro se vaya, este proceso se repite el número de veces que sea necesario hasta que el perro por si solo empiece a atravesar el balancín sin ayuda y solo siguiendo el juguete de madera.

c) Salto de altura:

Para el oportuno funcionamiento de este dispositivo se recomienda que el salto de altura empiece desde el punto más bajo hasta el más alto, para así poder identificar las capacidades y los limitantes de la mascota.

El salto de altura tiene cuatro niveles de dificultad, para empezar a realizarlo el dueño de la mascota debe tomar en un principio a el animal y hacerlo pasar por medio del salto de altura sin que aún se halla puesto la barra delimitante en la mitad, esto se hace con el fin de que el perro reconozca el dispositivo y no tenga inseguridad o miedo a la hora de pasar por este lugar, así mismo se motiva a el animal con el juguete de madera.

Una vez el perro logre pasar de un lado a otro sin miedo, el dueño puede empezar a ponerle la dificultad al salto empezando por poner la barra delimitante en el primer nivel

para que en un principio el perro pueda pasar alzando solo un poco sus patas, posterior a ello cuando el animal logre hacerlo se va aumentando el grado de dificultad para que así el perro empiece a dar saltos y poco a poco valla logrando completar el salto de altura.

d) Slalom:

El slalom es una atracción en la cual los perros con la oportuna asesoría de su amo logran adoptar una agilidad y precisión mediante un paso en zig zag, el slalom se concibe en varios tubos de pvc largos ubicados dentro del césped de manera lineal, la idea es que el perro pase toda la línea de tubos sin tocarlos caminando entre los obstáculos hasta llegar a un extremo.

Cuando se empieza a usar el slalom el dueño del perro es el fundamental actor para que el animal logre realizarlo sin ningún problema, debido a que él es el encargado de guiar al animal de un lado a otro en forma de una letra S para que complete el circuito a plenitud, la forma en la que debe guiar al perro es utilizando el juguete de madera, primero de una forma lenta para que el animal reconozca el circuito y a medida que el perro va adoptando confianza, se va soltando hasta el punto de que el animal reconozca este ejercicio y se anime a realizarlo por sí solo.

e) Rueda:

El dispositivo de la rueda tiene como funcionalidad pasar de un lado a otro por el centro de un aro de un tamaño proporcionado a los perros, por esa razón cuando se le está enseñando al animal a pasar por esta atracción es fundamental tener mucha paciencia debido a que en algunos casos el animal suele transmitir inseguridad y miedo a sus dueños debido a que suelen a asociar el aro con un lugar encerrado, por este motivo se tiene que ayudar con el juguete de madera o de cualquier objeto al que le preste mucha atención y esto con el fin de captar la atención del canino y lograr q pase el dispositivo sin problema, al igual que en las

demás atracciones se repite esta actividad varias veces hasta tal punto de que se vuelva casi que automático en el animal y logre quitar a la vez el miedo.

f) Mesa:

En relación al adecuado uso de este dispositivo, que parece sencillo a simple vista en realidad ayuda a fomentar la atención prestada por el animal hacia el dueño, esto mediante el método de estar sentado o acostado en un lugar delimitante como lo es la mesa, buscando que, al dar una orden al animal, preste atención y salga de la mesa haciendo caso al amo.

Para lograr el objetivo de la mesa, se tiene que ayudar al perro con el juguete o motivante que se esté usando para que así mismo cuando se le dé la orden de quedarse quieto el haga caso y el truco para que el animal sepa cuando se tiene que salir de esta atracción es cuando el dueño del animal arroje con gran fuerza el objeto sin que el perro lo pierda de vista para que pueda ir por él y alcanzarlo, posterior a ello se le quita el objeto al perro y se lleva de nuevo a la mesa para que el perro vuelva a dirigirse a este sitio.

Al igual que con los otros dispositivos se repite una y otra vez la actividad hasta que el animal empiece a asociar este nuevo juego.

g) Paneles informativo y general:

Estos paneles son de uso informativo para las personas que quieran interactuar con la zona recreativa y no tengan conocimiento previo del adecuado uso de estas.

9 Análisis de intervención

En este punto se explica la ejecución del dispositivo y los puntos a analizar frente a los resultados que se obtuvieron con el trabajo.

Aquí se organizó todo el material recogido en la implementación del trabajo de campo, las herramientas cualitativas que se usaron fueron los diarios de campo, videos y entrevistas que ayudaron a establecer una pertinente conclusión de esta propuesta. Lo anterior con el fin de analizar cuáles fueron los resultados que se pudieron evidenciar en el transcurso de la implementación, resultados que también son visibles en un blog el cual está colgado en internet y es visible para toda la comunidad del Parque Ciudad Jardín Sur y de quien desee evidenciar la zona recreativa para perros implementada en este lugar.

9.1 Indicadores de observación:

En esta categoría se evaluó en el momento de la implementación de la zona recreativa, los distintos comportamientos de las personas y sus mascotas a la hora de interactuar en esta, también se tuvo en cuenta aspectos como la relación que hay entre el ser humano y la mascota en la zona recreativa, evidenciar la empatía y comunicación entre el humano y su perro, lo cual determinará si la persona disfruta el tener su mascota y también se evidenciará si el dueño da órdenes precisas para la perfecta integración en la zona. Además de esto para la recolección oportuna y concreta de los resultados de esta propuesta se propone el análisis de tres categorías: a) comunicación del ser humano con el perro, b) gusto del ser humano por compartir tiempo con su mascota, c) aprendizaje del ser humano para guiar a el perro en las actividades de adiestramiento

Los indicadores de observación que ayudarán a una pertinente recolección de datos para esta sistematización son los siguientes:

- A. Relación del ser humano y el animal como espacio de recreación, en esta categoría se evaluará como es la primera interacción entre la mascota y el ser humano en la zona recreativa para perros mediante dos indicadores los cuales son:
- Comunicación del ser humano con el perro
 - Aceptación del perro para compartir con el ser humano.
- B. Disfrute del tiempo libre en interacción con la mascota, por medio de esta categoría se evaluó el tiempo que suele pasar el ser humano con su perro en el uso del tiempo libre, esto demostrará que tanto dispondrá para su perro con la zona recreativa para perros. Para ello, los indicadores de observación serán los siguientes:
- Gusto del ser humano por compartir tiempo y pasear el perro
 - Atención del perro por las actividades impartidas por el ser humano
- C. Aprendizaje en el ser humano y aprendizaje en la mascota, esta será la última categoría y a su vez quizá, la más importante de evaluar y considerar en el transcurso de este proyecto, debido a que trata de evidenciar efectivamente qué enseñanzas o aprendizajes dejó la implementación de esta propuesta en el Parque Ciudad Jardín Sur, tanto como para el ser humano como para el animal y para esto se usarán estos dos indicadores de observación:
- Aprendizaje del ser humano para guiar al perro en las actividades de adiestramiento.
 - Aprendizaje del perro a través de las actividades de adiestramiento.

10 Posibles mejoras

Durante el transcurso de la aplicación de la prueba, no hubo grandes dificultades con las estructuras, por el contrario, con relación a la implementación y uso de cada una de las atracciones, estas cumplieron su objetivo plenamente y esto dicho porque, aunque pasaron distintos perros de varios tamaños por la zona recreativa, estas estructuras aguantaron el peso de cada uno de ellos y no se rompió ningún elemento. Se propone en relación a unas posibles mejoras, crear las estructuras de manera que sean más resistentes y durables, tales como los metales que pueden durar más tiempo, también y como se expone a lo largo del trabajo, es importante pensar en zonas gratuitas en el espacio público para la relación mascotas – ser humano, especialmente parques públicos y populares de Bogotá.

11 Conclusiones

En el transcurso de esta propuesta de dispositivo y frente a lo que se quiso lograr con, se plantean las siguientes conclusiones:

Relación Del Ser Humano y el animal como espacio de recreación

Frente al análisis de esta categoría en la cual fue fundamental estos indicadores de observación presentados, es decir, la comunicación del ser humano con el perro y b) la aceptación del perro para compartir con el ser humano se identificó y concluyó lo siguiente:

Los medios de comunicación que tiene cada persona con su perro son diferentes frente a las palabras que ellos usan, hay algunos que les hablan como a niños pequeños y el trato que les dieron frente a las atracciones era muy similar al trato con infantes, mientras que otras personas por el contrario les hablaban de manera más dura o con carácter. Esto, sin duda influye notablemente y se relaciona además con el tamaño del perro lo cual en los dueños hacía que engrosaran la voz para captar su atención. De hecho, habían personas que llevaban perros de raza pequeña quienes tenían la tendencia de hablarles en diminutivos para comunicarse con ellos, por otra parte algunas personas generaban un tono neutral de voz ,en cuanto a la aceptación que tenía el animal frente a compartir en esta zona recreativa con su dueño y más importante aún el de participar plenamente en las atracciones propuestas se evidenció que con ayuda del juguete de madera lograron enfocar la atención para llevar a cabo las actividades propuestas no obstante algunos perros se distraían por completo y no accedían correctamente a la zona de recreación.

Gráfica 6.

Autoría propia

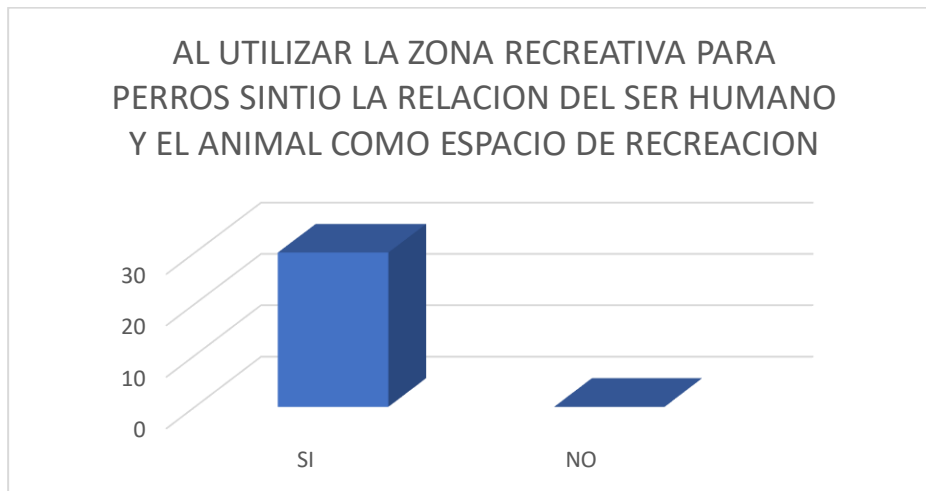

Disfrute del tiempo libre en interacción con la mascota

En la evaluación de esta categoría fue necesario entrar a evaluar dos indicadores de observación los cuales fueron: a) el gusto del ser humano por compartir tiempo y pasear al perro y b) la atención del perro por las actividades y órdenes propuestas por el ser humano alrededor de estas. Ante estos indicadores se pudo encontrar un factor determinante y está relacionado con el tiempo libre y de ocio, pues a pesar de llegar a implementarse plenamente esta propuesta, se pudo ver que muchas persona al salir con sus mascotas lo hacen en un tiempo sincrónico o en lo que podríamos decir como tiempo liberado y no tiempo libre y esto debido a que cuando muchos pasaban con su mascotas, con el collar puesto o sin él, solían hacerlo rápido sin poner atención o cuando se invitaban solían decir que estaban de afán demostrando algún fallo en su tiempo libre y de disfrute con su mascota.

Pero así mismo las personas que decidieron estar en la zona recreativa para perros y tomarse el tiempo de pasar por todas las atracciones pudieron darse cuenta que realmente existe un beneficio tanto para el animal como para la persona mediante el disfrute de actividades como estas, algunos terminaron cansados igual que sus perros pero felices, otros quisieron correr con sus perros y hasta saltar en las atracciones sin detenerse a pensar en

algún momento en el tiempo que esto les tomara, incluso se tomaron el tiempo para recibir la explicación paso por paso para que realizaran o repitieran las actividades propuestas por la zona recreativa.

Gráfica 7.

Autoría propia

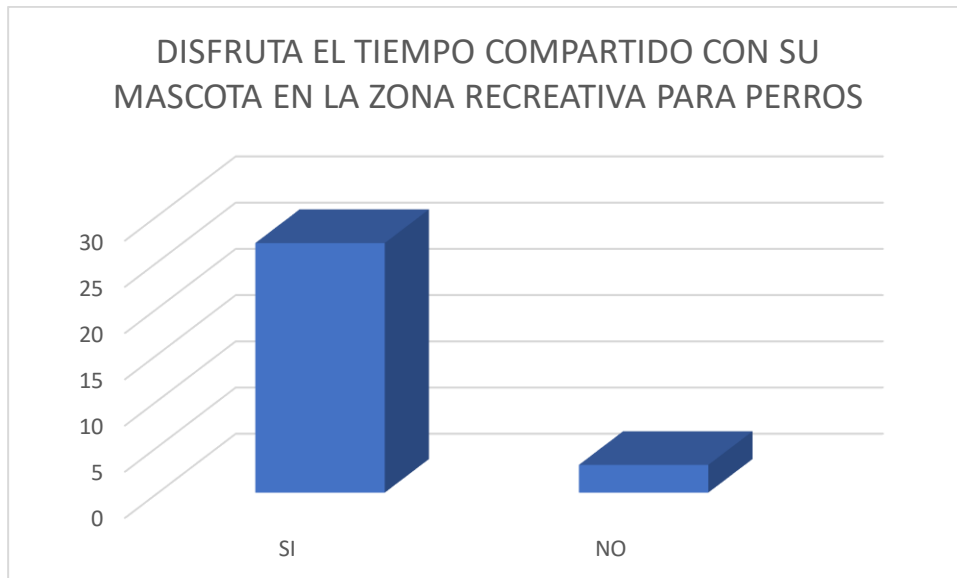

Así mismo los perros mostraban mucha más afinidad cuando su dueño se entregaba totalmente a las actividades con ellos y en compañía de algo que les ayudara a mantener la atención la mayor parte del tiempo posible para que así pudieran lograr de manera más oportuna las actividades, entonces el juguete de madera se hace también una herramienta fundamental para que se pudieran lograr estos objetivos por completo, lo que se considera como un premio para ellos (este podía masticarse pero no era comestible).

Gráfica 8.

Autoría propia

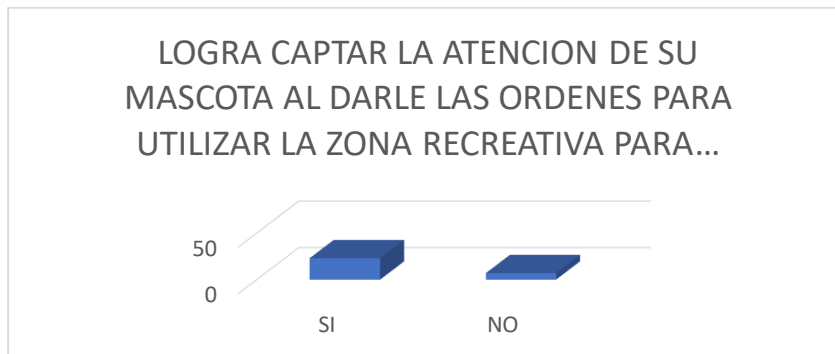

Aprendizaje en el ser humano y aprendizaje en la mascota

Se pudo evidenciar con ayuda de los indicadores de observación: a) aprendizaje del ser humano para guiar al perro en las actividades de adiestramiento y b) aprendizaje del perro a partir de las actitudes de adiestramiento, que a pesar de que muchas personas llegaban con el imaginario de las actividades por las que tenían que pasar los perros solo lo podrían hacer otros perros y aún más importante algunos no se pensaron que ellos serían los adiestradores, con unas leves recomendaciones de acuerdo a las características físicas y temperamentales de cada perro, todas las personas que pasaron por la zona recreativa pudieron de una u otra manera, manejar a su perro. De hecho, a quienes se les dificultaba un poco esta tarea su ayuda fue el juguete de madera, el cual se sigue resaltando, debido a que fue fundamental en el transcurso de la implementación de esta propuesta. En cuanto al aprendizaje por parte del animal, muchos empezaron a aprender cosas como: conductas de obediencia cuando están en ambientes abiertos, a calmarse en momentos de angustia con la empalizada y a su vez a generar más motricidad fina en ellos, saltar obstáculos mediante el juego y el disfrute con su amo, a descargar energía de manera controlada mediante atracciones como el slalom. Se podría decir que el aprendizaje de un perro es duradero cuando se tiene la constancia por parte del propietario.

Así mismo se pudo evidenciar como la población del barrio Ciudad Jardín Sur de la localidad 15 Antonio Nariño, forjó un vínculo estrecho con sus mascotas que en este caso fueron los perros, manifestado en afectos semejantes al trato que se tiene hacia cualquier miembro de la familia, aun así, existen algunas necesidades no consideradas básicas en la formación de la mascota, en dimensiones recreativas, deportivas e inversión del tiempo libre y los momentos de ocio.

También se concluyó que pese a que es común hoy en día observar en la realidad del barrio más veterinarias, hospitales, spas, tiendas para mascotas, estas últimas en su gran mayoría son privadas y de muy alto costo por lo que pagarles de manera continua dificulta la estabilidad de la mascota en temas económicos, esto produce que se pierda la relación directa y continua de los miembros de la familia con el perro, se evidencia además que el parque y zonas aledañas al barrio carecen de señalización en lugares públicos para la indicación del buen manejo del espacio para las personas que invierten su tiempo libre en paseos diarios con sus perros, por lo cual es necesario implementar un proyecto de la zona recreativa para mascotas que permita de una forma simbiótica recrear de manera acertada el perro, proveer conocimientos de adiestramiento y comportamientos adecuados además de dar un buen uso del espacio público y el tiempo libre.

Desde la revisión documental que se realizó para los oportunos soportes de esta investigación, se logró observar cómo en un país como Colombia existe un gran número de personas que tiene a su cuidado y disposición un animal doméstico como lo es el perro y que así mismo la falta de lugares para compartir con estos animales puede generar distintas problemáticas como un paseo corto por parte de su dueño, un desinterés por estar en las zonas verdes jugando con el animal, dejando a un lado el ocio de la mascota a cambio de que realice sus necesidades básicas y ya, esto debido en una de sus principales medidas por la poca regulación de los derechos de los perros y sus verdaderas necesidades e intereses,

algunos como los del juego en compañía de su amo, y esto como parte fundamental para los dos, ya que gracias a la zona recreativa para perros se pudo observar cómo mediante la interacción de los perros y sus dueños en estas estaciones, los dos, además de compartir más tiempo libre del que solían pasar con sus animales, están en una continua interacción en la que al finalizar estas estaciones, tanto los perros como los dueños demuestran una actitud más apacible, más cariñosa con su mascota y notándose con satisfacción por que sintieron que aprendieron algo nuevo con su perro, cosas como cuestiones de educación y adiestramiento oportuno, y esto sin la necesidad de tener un maestro al lado, entonces, efectivamente en el transcurso de la implementación de campo de esta zona recreativa, se evidenciaron momentos de ocio más duraderos y mutuos entre el animal y el ser humano a raíz del disfrute en cada una de las estaciones, en especial en las que solían tener mayor comunicación asertiva con sus animales, por eso con las encuestas también se quiso indagar si realmente por parte de los propietarios de estos animales se evidenciaba una mejora en el comportamiento de sus perros tanto en sus hogares como a la hora de estar en el parque a lo cual las personas estaban de acuerdo con el hecho de que este tipo de espacios se siguieran propiciando porque realmente había algo que hacer con las mascotas. Además, que expresaban el hecho de que sus animales mostraban comportamientos de ánimo en los momentos que fueron tomando confianza con esta zona y en el entendimiento con su dueño para pasar por cada una de ellas.

Por otro lado se evidencia que proponer un proyecto de zonas recreativas publicas planeadas con instalaciones adecuadas para la plena recreación del perro incita a la buena inversión del tiempo libre y los momentos de ocio para el ser humano teniendo como factor agregado la formación que provee quien dirige los espacios, pues de por medio se explican técnicas de adiestramiento y buen comportamiento teniendo a la recreación, las instalaciones y el medio ambiente como mediaciones y motivadores para el perro, logrando así que los vínculos establecidos entre el dueño y su mascota se fortalezcan. Además se establece una

relación en la que las necesidades de ambas partes son resueltas, por una parte el perro disfruta de la recreación de manera asertiva y así mismo se solventa una necesidad básica para este ser vivo y por otro lado se le enseña a su cuidador los elementos básicos y necesarios para fortalecer las habilidades de comportamiento aprendidas que como otro resultado genera que el tiempo libre y los momentos de ocio causen un confort en los vínculos entre el ser humano y el perro y así mismo cree otros más fuertes, esto aparte de la premisa del goce y el disfrute.

También se evidenció que muchas veces la tenencia de una mascota es el resultado de una sociedad consumista, por representar una vida feliz, mostrando la capacidad y posibilidad de tener una mascota sin embargo la cuestión más importante es la calidad de tiempo que se comparte con el animal. Es decir, no basta con solo sacarlo, tenerle la comida y peinarlo, lo realmente importante se basa en un proceso de educación y entendimiento continuo entre el propietario y el perro en donde sus intereses y necesidades se complementen y sean satisfechas en la mayor medida posible.

Aún más la zona recreativa para perros demostró en su proceso de implementación un avance contundente en el proceso de educación y disfrute por parte de los propietarios y sus mascotas. Por lo tanto, si las zonas recreativas como esta se fomentan de manera más extensa y gratuita para las distintas comunidades del país donde suelen sacar los perros a pasear, se podrían generar cambios considerables hacia el respeto y protección animal, la tenencia animal, el abandono de animales domésticos y el uso adecuado del espacio público.

Referencias bibliográficas

- Ávila, R. (2016,16 de junio). Mascotas en Colombia: cariño con millones. *Revista Semana*.
<https://www.semana.com/opinion/columnistas/articulo/mascotas-en-colombia-carino-con-millones-por-raul-avila/224703/>
- Borja, & Muxi, Z. (2003). *El espacio público, ciudad y ciudadanía*. En castellano Ed. Electa.
Martinez/publication/31731154_El_espacio_publico_ciudad_y_ciudadania_J_Borja_Z_Muxi_prol_de_O_Bohigas/links/543fbcd00cf2be1758cf9779/El-espacio-publico-ciudad-y-ciudadania-J-Borja-Z-Muxi-prol-de-O-Bohigas.pdf
- Bonilla-Castro, E y Rodríguez, S (1997). Más allá de los métodos. La investigación en ciencias sociales. Editorial Norma. Colombia.
- Concejo de Bogotá. (2020, 11 de junio). Acuerdo 761. *por medio del cual se adopta el plan de desarrollo económico, social, ambiental y de obras públicas del distrito capital 2020-2024 “un nuevo contrato social y ambiental para la Bogotá del siglo XXI*.
<https://bogota.gov.co/sites/default/files/acuerdo-761-de-2020-pdd.pdf>
- Concejo de Bogotá. (2020, 15 de octubre). Acuerdo local Numero 002. *por el cual se adopta el plan de desarrollo económico, social, ambiental y de obras públicas para la localidad de Antonio Nariño 2020-20224*.
http://www.antonionarino.gov.co/sites/antonionarino.gov.co/files/planeacion/acuerdo_local_no._002_de_2020_.pdf
- Concejo de Europa (1978). *Convenio Europeo para la Protección de los Animales de Compañía*. Estrasburgo.
- Congreso de la Republica de Colombia. (2016, 6 de enero). Ley 1774 *por medio de la cual se modifican el código civil, la ley 84 de 1989, el código penal, el código de procedimiento penal y se dictan otras disposiciones*.

<http://es.presidencia.gov.co/normativa/normativa/ley%201774%20del%206%20de%20enero%20de%202016.pdf>

Congreso de la Republica de Colombia. (2016, 29 de julio). Ley 1801 *Por la cual se expide el Código Nacional de Seguridad y Convivencia Ciudadana.*

<https://www.funcionpublica.gov.co/eva/gestornormativo/norma.php?i=80538#:~:text=Consiste%20en%20la%20facultad%20de,medio%20de%20%C3%B3rdenes%20de%20Polic%C3%ADa.>

Constitución Política de Colombia. (1991). Constitución Política de Colombia. Bogotá: Gaceta Constitucional No. 116 de 20 de julio de 1991.

Dane. (2022, 1 de julio). *Encuesta multipropósito* [comunicado de prensa].

https://www.dane.gov.co/files/investigaciones/multi/Comunicado_EM_2021.pdf

Desachy, F (2018). *LA ALIMENTACIÓN DEL PERRO*. editorial de vecchi.

Díaz Videla, M., Olarte, M. A., & Camacho, J. M. (2015). Perfiles BASICCOS del humano compañero del perro: Una revisión teórica en antrozoología guiada por el enfoque multimodal. *Revista Argentina de Ciencias del Comportamiento*, 7(3), 79-89.

Fals Borda, O. (2009). La investigación acción en convergencias disciplinarias. *Revista Paca*, (1), 7–21. <https://doi.org/10.25054/2027257X.2194>

Federación Nacional de Comerciantes. (2015). Estudio de mascotas. Inteligencia Latinoamericana de mercado. <https://sites.fenalco.com.co/node/1863>

Fernández, R (s.a). La entrevista en la investigación cualitativa. universidad de Costa Rica. *Revista Pensamiento Actual*.

- Gallego, R. (2007). *Metodologías Para la Investigación en Gestión de Operaciones*.
Universidad Politécnica de Madrid.
https://oa.upm.es/1143/1/CARRASCO_01_2007.pdf
- González, A., Cuellar, G. G. & Moreno, H. C. (2022). *RECREOCAN usos del tiempo: relación humano-perro*. [Tesis de pregrado, Universidad Pedagógica de Colombia]
Recuperado de: <http://hdl.handle.net/20.500.12209/17488>
- Guerrero, G (2007). *La Recreación Comunitaria Alternativa para el Desarrollo Social*.
Asociación Latinoamericana de Sociología, Guadalajara.
<https://cdsa.academica.org/000-066/1907.pdf>
- Lema, R. & Machado, L. (2013). *La recreación y el juego como intervención educativa*.
Instituto Universitario Asociación Cristiana de Jóvenes.
http://quadernsanimacio.net/biblioteca/index_htm_files/Lema.Machado.pdf
- Manteca, X. (1996). *Etología Clínica Veterinaria del Perro y del Gato* (3ª ed.) Multimedia Ediciones.
- Mocoso F. 2009. *Canino terapia para la atención de pacientes con evento cerebro vascular. Estudio piloto*. [Tesis de Maestría. Bogotá, Colombia: Univ. Sergio Arboleda.]
- Muñoz, J. (2017). *Lazo: Estrategia urbana de socialización y creación de comunidades a partir de los perros*. Tesis de grado, Universidad de los Andes. Repositorio Institucional Séneca. <file:///C:/Users/Admin/Downloads/u807208.pdf>
- Neve, E., (2007). Reseña de "*Lugares e Imaginarios en la Metrópolis*" de Alicia Lindón, Miguel Ángel Aguilar y Daniel Hiernaux. *EURE*, XXXIII(99), 104-106.
- Organización de Naciones Unidas. (1973). *Declaración Universal de los Derechos del Animal*. París

- Osorio, E. (2005) *La Recreación y sus aportes al desarrollo humano*. Fundación Latinoamericana de Tiempo Libre y Recreación-Funlibre. <https://docplayer.es/12381653-La-recreacion-y-sus-aportes-al-desarrollo-humano-por-esperanza-osorio-c-directora-ejecutiva-nacional-de-funlibre.html>
- Pereda, E. (2015). *Terapia Asistida con Perros en Pacientes con Discapacidad Intelectual Gravemente Afectados*. Universidad Pontificia Comillas de Madrid. España. <https://repositorio.comillas.edu/xmlui/bitstream/handle/11531/1048/TFM000121.pdf?sequence=1&isAllowed=y>
- Pinto, M (2017). *Prácticas de consumo y estilos de vida en tiendas especializadas para mascotas “Pet Shops”, en hombres y mujeres de 18-40 años, de nivel socioeconómico 4 y 5 de las localidades de Suba y Chapinero de Bogotá*. [Tesis a para optar por el título de profesional en mercadeo, Universidad Santo Tomas.] <https://repository.usta.edu.co/bitstream/handle/11634/3032/Pintomaria2017.pdf?sequence>
- Rodríguez Cortés, A.B. (2022) *Recreación y espacio público, dimensión ciudadana de los deportes urbanos y nuevas tendencias*. Universidad Pedagógica Nacional – Universidad Autónoma de Ciudad Juárez.
- Rodríguez Terán, MJ, (2014). *Los perros como catalizadores de socialización y de cambio en espacios públicos*. Reflexiones, 93 (1), 113-120.
- Sánchez, E. (2020, 4 de diciembre). ¿Qué es la Biofilia? *La mente es maravillosa*. <https://lamenteesmaravillosa.com/que-es-la-biofilia/>
- Underwood SC, Guerschberg K, Chiesa N, Puente J. *Contribución de los perros y otros animales en programas destinados a la inclusión social*. Scientific & Technical Review. 2018 04 1; 37 (1): pp. 231-237. doi: <http://dx.doi.org/10.20506/rst.37.1.275>

Anexos

Fotos De La Implementación De La Zona Recreativa Para Perros

Foto 13



Nota. Foto tomada por: Brandon Kenny Martínez Medina

Foto 14



Nota. Foto tomada por: Brandon Kenny Martínez Medina

Foto 15



Nota. Foto tomada por Brandon Kenny Martínez Medina

Foto 16

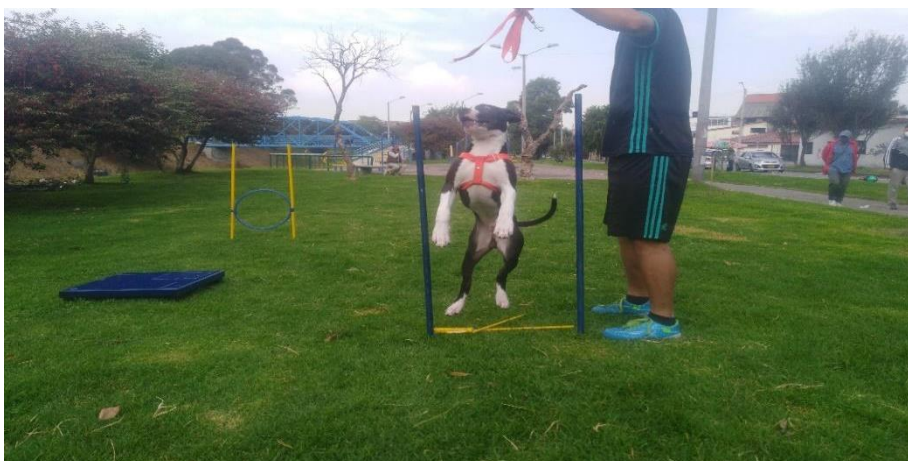

Nota. Foto tomada por Brandon Kenny Martínez Medina

Foto 17



Nota. Foto tomada por: Brandon Kenny Martínez Medina

Foto 18



Nota. Foto tomada por: Brandon Kenny Martínez Medina

Foto 19



Nota. Foto tomada por: Brandon Kenny Martínez Medina

Foto 20



Nota. Foto tomada por: Brandon Kenny Martínez Medina

Foto 21



Nota. Foto tomada por: Brandon Kenny Martínez Medina

Foto 22



Nota. Foto tomada por: Brandon Kenny Martínez Medina

Foto 23



Nota. Foto tomada por: Brandon Kenny Martínez Medina

Foto 24



Nota. Foto tomada por: Brandon Kenny Martínez Medina

Foto 25



Nota. Foto tomada por: Brandon Kenny Martínez Medina

Foto 26

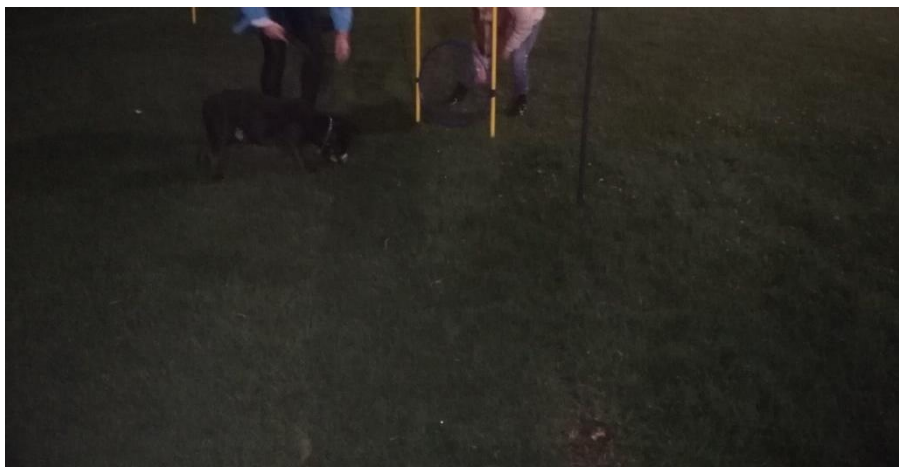

Nota. Foto tomada por: Brandon Kenny Martínez medina

Diarios De Campo Antes De La Implementación

Para contribuir al avance del proyecto investigativo de la licenciatura en recreación, y para ayudar al fortalecimiento de la necesidad de implementar una zona recreativa para perros en el parque ciudad jardín sur, a continuación, se realizarán diarios de campo para evidenciar como se interactúa en el espacio antes, durante y después de implementar esta zona recreativa.

Diario De Campo 1

Me encuentro en el parque ciudad jardín sur, exactamente ubicado en el lado sur cerca de la avenida caracas, en este punto, será dónde se realizará la implementación de la zona recreativa para perros, este lugar está lleno de vegetación y árboles a su alrededor, siendo un espacio propicio para salir con las mascotas a pasear, son las 7am y llega una señora, con ropa deportiva y un perro que parece ser de la raza “tasita de té”, ella le suelta el collar y deja que su perro haga sus necesidades fisiológicas mientras ella camina en dirección hacia la carrera décima por dónde continua el parque, la señora recoge los excrementos del perro y sigue su trayecto. Alrededor de 20 minutos después de que se fuera la mujer llega un hombre

con dos perros de raza “pastor coli” a los cuales les suelta el collar para que hagan sus necesidades, el señor guarda los collares en una mochila y saca una pelota con la cual dispone a jugar con sus perros, pasan unos minutos y el dueño decide seguir su camino por el parque en el mismo sentido que se había dirigido la señora recorriendo el parque.

Son las 8am y sigo observando la situación en el parque, acaba de llegar un señor con su perro de apariencia criolla, al fondo hacia la décima se encuentran otras personas, también con sus respectivas mascotas, éstas están sueltas y jugando entre ellos, entonces comienza una pelea entre ellos y son separados por sus dueños, posterior a ello deciden irse y el campo queda vacío. Siendo las 9am doy por acabado el diario de campo

Diario de campo 2

Siendo las 2pm de la tarde salgo al parque de ciudad jardín sur y me ubico en el mismo sitio donde se implementará la zona recreativa para perros, me encuentro con varias personas que caminan en dirección hacia la avenida caracas saliendo del parque, decido sentarme al lado de uno de los árboles ubicado en dónde aplicaré la zona recreativa para perros, luego de unos minutos sale del caño un perro de la calle y se acerca al lugar, después hace sus necesidades, se acerca otro perro que no me di cuenta desde que dirección llegó, y huele al perro del caño, cada uno de los animales sigue su camino, alrededor de las 2:40 llega una señora paseando a su perro de raza “Shitsu” con su correa puesta, el animal se dispone a hacer sus necesidades, después de esto la mujer recoge sus excrementos y sigue su camino en dirección hacia la Av Caracas. Siendo las 4pm decido dar por terminado el diario de campo.

Diario de campo 3

Son las 7pm y me encuentro en el parque ciudad jardín sur donde realizaré la implementación de la zona recreativa para perros, me siento en el árbol central de la zona, y

encuentro a varias personas un poco apartadas de la zona pero en el mismo sector con distintas mascotas interactuando, posterior a ello por el lado de la Av Caracas viene un señor entrando a la parte donde sería la zona recreativa y se dirige con rumbo hacia donde están los otros perros, luego de unos 15 minutos la zona vuelve a quedar sola, son las 7:35 y llega una camioneta de marca Toyota la cual en el platón de atrás lleva 4 perros, 2 criollos y 2 de raza “lobo siberiano” los suelta de la camioneta y estos empiezan a correr por toda la zona, el dueño de los perros empieza a caminar con ellos por la zona, pero no juega con ellos, pasado

Formato de Encuestas antes de la implementación:

Fecha:

Nombre:

Nombre de la mascota:

El propósito de esta encuesta es conocer que actividades se realizan con su mascota y establecer el interés por la creación de una zona recreativa para perros en el parque ciudad jardín sur. Se espera la mayor veracidad en sus respuestas como un aporte a este proyecto.

Encuesta

¿Qué actividades realiza con su perro cuando están en el parque?

- a) Jugar
- b) Acompañarlo a hacer sus necesidades
- c) Cuidarlo
- d) Enseñarle comportamientos
- e) Todas las anteriores

En las preguntas 2, 3, y 4 seleccione de 1 a 5 su respuesta, teniendo en cuenta que 1 es poco y 5 demasiado.

¿Considera usted que el tiempo libre que disfruta con su perro se ve afectado por la carencia de espacios apropiados para este fin?

Respuesta: 1 2 3 4 5

¿Por qué? Explíquelo

¿Cree usted que es necesaria y pertinente la creación de una zona recreativa para el disfrute del tiempo libre con las mascotas en el parque ciudad jardín?

Respuesta: 1 2 3 4

¿Por qué? Explíquelo

¿Aprovecharía más el tiempo con su perro si existieran una zona como estas en la que pueda interactuar con su mascota?

Respuesta: 1 2 3 4 5

¿Por qué?

¿Qué tipo de actividades recreativas y de educación para mascotas conoce?

Respuesta: 1 2 3 4 5

¿Está interesado en participar en la creación, cuidado y mantenimiento de una zona recreativa para las mascotas?

Respuesta: 1 2 3 4 5

Diarios De Campo Durante La Implementación

Brandon Kenny Martínez Medina

Diario de campo

Siendo las 6:00 am de la mañana me encuentro ubicado en el parque ciudad jardín sur, en este ya e implementado las estructuras y están colocadas alrededor del parque, me siento a observar la interacción de cada una de las personas que pasan por la zona recreativa, cabe aclarar que es el primer día de implementación, pasan varias persona que se encuentran trotando desde varias direcciones en sentido hacia la carrera décima y hacia la caracas, algunas están pasando con sus perritos de compañía y otras totalmente solas, se acerca una señora con un perro pequeño de raza “tasita de té” ella me dice que si yo entreno los perritos a lo cual respondo que no y paso a explicarle en que consiste todo el mecanismo desde la intencionalidad de este proyecto hasta la funcionalidad de cada una de las estación, posterior a ello me siento y empiezo a observar como interactúa tanto la señora como su perrito en la zona recreativa, ella empieza por la empalizada y de una y otra forma intenta conciliar mediante palabras tiernas y alzándola un poco con su perro para que este pueda subir la empalizada y llegar al otro extremo, en un momento en uno de estos intentos logra hacer que su perro cruce con un poco de miedo la empalizada, la primera expresión de esta señora al ver esta acción finalizara fue de alegría y gozo pues sonrió y me miro diciendo que si se pudo, entonces se motivó más a seguir en esta interacción con la zona recreativa y probó en otras atracciones, me pidió ayuda en la de la rueda, por lo cual le dije que por su puesto y le explique tomando a el perro del collar y pasándolo por el aro motivándolo con un juguete, entonces deje que la dueña del perro hiciera exactamente lo mismo y así poco a poco empezó a llevarse esta nueva interacción entre la señora y su perro, la señora después de un tiempo de 10 minutos de interactuar en la zona se fue y me dio las gracias por la experiencia, sigo observando y a pesar de ver distintos perros con sus dueños algunos no se toman el atrevimiento ni de mirar que esta una zona recreativa para perros.

Sigue pasando el tiempo y alrededor de las 7:45am se acerca un sujeto con su cachorro pitbull, muy juguetón a lo cual le pregunto ¿cuántos meses tiene? Y el dueño me responde que tiene 5 meses, entonces le explico el objetivo del proyecto y la función de cada una de las zonas, el joven me dice que si le puedo explicar un poco entonces, le di unas indicaciones previas sobre el perro y la raza y con ayuda del juguete de madera pasamos obtener su confianza después de esto empezamos a interactuar en la zona y le explico simultáneamente a el dueño que y como debía hacer para que empezara a direccionar al animal para que pudieran pasar por cada una de las atracciones, el perro fue muy astuto a la hora de pasar por atracciones como la empalizada, el salto de altura y la rueda, cuando el joven vio el avance de su perro en tan corto tiempo, de una u otra manera le dio credibilidad al proyecto y su intencionalidad frente a esa unidad de vínculo con su perro y esto debido a que me dijo que cuantos días estaría en la zona y a qué hora estaría nuevamente a lo cual respondí que en el transcurso de los días y en la noche volvería a estar implementando esta zona recreativa, otro señor que estaba escuchando la conversación con el joven se acercó y me pregunto sobre el funcionamiento de la zona recreativa, a lo cual le dije claro que sí, cabe aclarar que este señor se encontraba caminando pero sin perro y sin realizar ninguna actividad física o deportiva, pero que dijo que traería a su perro para interactuar en la zona recreativa.

Siendo las 8:45 de la mañana llega un señor con su perro grande de raza criolla y me pregunta que si esto es un parque para perros a lo cual le respondo que sí y que la idea también es que el empezará a jugar el con su animal, le explico una serie de ejercicios que podría empezar a practicar con su perro como la mesa, para que empezara con comportamientos de educación y atención, entonces el señor siguió interactuando con su animal por cada una de las zonas, cuando pasan al salto alto y con ayuda de una pelota y con palabras como vamos, hágale, hágale, motiva al animal a lo cual el perro se pone más feliz y

presta más atención a su dueño, el perro de uno de los saltos rompe el palo del salto de altura pero sin lastimar el perro, el señor me pide disculpas y le digo que tranquilo.

Ya a eso de las 9:30 de la mañana la interacción entre hombres y perros se ve menos concurrente, algunas de las personas que pasan también pasan con afán a lo cual responde que después que van de afán. Siendo las 10:15 de la mañana pasa una que otra persona con sentido de decima a caracas, se ve pasar al frente una moto de enseñanza de conducción con dos personas, atrás va el instructor y adelante va la persona a la que le están enseñando, frente a la zona recreativa después de un lapso de 20 minutos ya no se veía alguna persona caminando con su mascota, a lo cual siendo las 11:15 am decido retirar la zona recreativa y retirarme.

Brandon Kenny Martínez medina.

Diario de campo

El día de hoy me encuentro en el parque ciudad jardín sur y siendo las 6:00am llego a instalar la zona recreativa para perros, luego de 20 minutos siendo las 6:20 am se da por abierta la zona recreativa para perros.

La dinámica del día anterior parece repetirse, varias personas empiezan a llegar al parque a hacer ejercicio y otras que ya estaban ahí siguen trotando dándole vueltas a todo el parque, se ven algunos corriendo con sus perros pero no paran en la zona recreativa, es como si ya tuvieran su rutina y no quisieran romperla, en un lapso de más o menos una hora siendo las 7:20am se acercan dos jóvenes con un perro muy grande tipo pitbull con su bozal de color café al cual dicen que él se ve muy grande para esos juegos, entonces les dije que podían empezar por la empalizada con ayuda de un juguete de su preferencia o el mío que era de madera y siguiendo mis instrucciones y con una correa y una pelota que llevaban empezaron a realizar la actividad con el perro, mediante palabras como vamos, tu puedes y jalándolo un

poco pero el perro siempre dócil a estas situaciones sin mostrarse alterado hasta que lo logro por primera vez, estos jóvenes se pusieron muy felices y se decidieron a ponerlo a pasar una y otra vez y seguido a esto me preguntaron qué otra atracción les podía recomendar para un perro como el de ellos, entonces le dije que sería bueno que intentaran la obediencia con la mesa y el salto de altura, atendiendo a mis consejos siguieron con la mesa, entonces el perro estaba muy “cascarrabias” “cansón” frente a esta atracción ya que no tenía tanta obediencia a pesar de que se le hablaba de buena manera sin llegar a exaltarse en ningún momento, y diciéndole quieto, siéntese, siéntese, tranquilo, una y otra vez pero el perro quería correr y correr, pero los dueños no se rindieron y continuaron entre risas una y otra vez pero en ningún momento tuvieron éxito, después siguieron al salto alto y en este empezaron a tener éxito con esta atracción debido a que el perro empezó a saltar con gran facilidad por su gran altura, entonces después de vario tiempo de llevar jugando con el animal se retiraron y agradecieron por el espacio y el momento.

Siendo las 8:30am se acerca un hombre con su perro criollo a preguntarme acerca de la zona recreativa, a lo cual le respondo todo lo referente al tema, me dice entonces que si puedo ayudarlo con una conducta de educación y le dije que podría empezar por la atracción de la mesa, entonces me dijo que como lo podía usar y le explique que esta era prácticamente el inicio de todas las atracciones, con la que era más necesario y pertinente empezar, me dijo por qué y le respondí que era porque la primera conducta que se le tiene que enseñar a un perro es la de atención y esto debido a que si un perro no nos presta atención no podremos empezar ninguna técnica de educación con él, tome un juguete de madera que tengo y le explique cómo debía hacer para que el perro comenzara a hacer caso mediante la ayuda del juguete, el dueño de este perro empezó a practicar diciéndole quieto, o para que no cogiera el juguete le decía no, y sentándolo con la mano pero sin darle el juguete de madera mientras que por el lado de atrás se acercaba una mujer con sus dos perros pequeños de colores cafés,

y me dijo que si esto era gratis o tenía algún costo, a lo cual le respondí que no y que consistía en una implementación del proyecto de grado, después de contarle todo lo relacionado al proyecto la mujer decidió jugar por ella misma sin que yo le dijera algo frente a cómo usar las atracciones, entonces mediante palabras como vamos mis nenes, por acá por acá, vamos papi vamos intentaba conseguir que ellos le prestaran atención, y lo logro pero ellos aún seguían muy dispersos.

Después de un tiempo y siendo las 8:45am las personas que se encuentran interactuando en la zona recreativa me dicen que muchas gracias y proceden a retirarse, pero la señora de los dos perros se devuelve y me dice que si voy a seguir viniendo en el transcurso de los días a lo cual le respondo que sí y que en el transcurso de los días estaré implementando esta zona totalmente gratis.

Me siento para seguir observando y empieza a estar solo el parque, poco a poco y siendo las 9:45 am no siguen pasando más personas con perros, solo un señor con sudadera azul pasa trotando y mirando la zona recreativa para perros en sentido decima a caracas y sigue su camino, a lo cual siendo las 10:00am decido retirar las atracciones y dar por terminado el diario de campo del día de hoy.

Brandon Kenny Martínez medina

Diario de campo

Siendo las 6:00 am de la mañana y una vez puesta e implementada la zona recreativa para perros en el parque ciudad jardín sur sentido sur norte, doy comienzo a la observación de campo, puedo observar personas haciendo ejercicio, trotando de un lado a otro, dándole vueltas al parque, algunos suelen pasar solos y otros con sus mascotas, algunas de esas personas que van acompañadas de sus perros llevan sin collar a su animal, siendo las 6:45 de la mañana llega una mujer acompañada de su esposo y su perro criollo de raza pequeña a el

cual ella lo llama como toto, ellos me dicen que si pueden jugar con toto en la zona recreativa a lo cual les digo que no hay problema, entonces me piden algunos consejos para que toto les haga caso, yo les doy el palito de madera que suelo usar con todos los perros y entonces les doy una breve introducción a cada juego y ellos siguen con la dinámica, toto por ser un perro pequeño empieza a familiarizarse con cada una de las zonas de manera fácil, primero lo llevaron a la rueda y toto de una empezó a pasar de un lado a otro sin miedo, la dueña era la más emocionada porque se puso a reír y dijo que toto era el perro más listo de todos, después con su esposo llevaron a toto a la empalizada y este animal con la seguridad que le dieron sus dueños fue pasando de un extremo a otro la empalizada, los dueños se pusieron muy felices y continuaron con esta actividad.

Después de un lapso de 15 minutos de jugar con toto en la zona recreativa, decidieron pasar por último al slalom, y en esta atracción toto volvió a hacerlo de una manera muy fácil, guiado por el palito de madera que sostenía su dueña quien lo llevaba de un lado a otro, cuando me dieron el palito de madera me dieron las gracias y me expresaron todo lo que les generó ese momento que interactuaron con la zona recreativa.

Siendo las 9am de la mañana y al ver que nadie pasa por la zona y cada vez se hace mas solo el parque decido esperar unos cuantos minutos más y esto debido al clima de lluvia que se está presentando en este momento, siendo las 9:30 la lluvia se empieza a intensificar hasta el punto que me hacen dar por terminado el diario de campo de hoy y decido recoger muy rápido eh irme.

Brandon Kenny Martínez medina

Diario de campo

Siendo las 6:15am y ya una vez he instalado la zona recreativa en el parque ciudad jardín sur doy por comenzado el día, las personas al igual que los demás días pasean de un

lado a otro por el parque, algunas se dirigen hacia las atracciones de ejercicios para hacer ejercicio, otras siguen trotando por el circuito del parque, un señor siendo las 7:15am y me dice permiso y sigue interactuando con la zona de perros a lo cual yo le respondo que no hay problemas, el señor ya había venido antes y es el dueño de un perro criollo enrazado con pitbull este se llama Tor y es un perro de temperamento calmado pero igualmente nervioso a todo su alrededor. El dueño de Tor decide pasarlo por la rampa por medio de palabras duras como hágale Tor, usted puede hermano pero en la cual Tor se le dificultaba por las patas tan grandes que tenía y esto debido a que él tenía que ser delicado para subir de un lado a otro, entonces le explico al dueño como debía hacer para que el perro caminara perfectamente la empalizada, le dije que tocaba tomarlo por el collar de manera corta y con lentitud ir atravesando el obstáculo hasta que llegue al final, luego el dueño de Tor paso a repetir esta conducta varias veces, hasta que el perro lo logro de manera calmada, posterior a esto el dueño del perro sigue intentándolo por otras atracciones.

Siendo las 7:45am se acerca una señor con su perrito criollo raza pequeña y me pregunta si es que yo entrenaba a los perros, a lo cual pase a contarle de que se trataba el proyecto y que la zona era totalmente gratis para todas las personas que quisieran venir, entonces me dijo que le explicara un poco para que el perro le hiciera caso aunque me dijo que el perrito era muy juicioso este se llamaba sultán, entonces le explico un poco porque sultán no se dejaba enseñar de mi porque tenía inseguridad, entonces explicándole a la dueña ella misma empezó con el perro por el slalom a llevarlo de un lado a otro con el juguete de madera que le di, sultán rápidamente entendió la dinámica del juego y la señora muy emocionada me dice que él es muy listo porque también da la mano, entonces paso a llevar a sultán a la mesa y con un poco de inseguridad el perro logro sentarse y dar la mano, posterior a ello me dijo que como funcionaba la rueda para que pudiera jugar con su perro, entonces después de explicarle la dueña de este perro continuo practicando. Al cabo de un buen tiempo

de interactuar en la zona con el perro y siendo las 8:10 am la señora se retira y me da las gracias, además dice que lindo seria que estos espacios estuvieran más seguidos para jugar así, tanto el amo como con el perro.

Siendo las 8:45 am el parque empieza a estar solo de perros y de personas, la gente que estaba trotando y haciendo ejercicio ya casi no se ven, igualmente las personas que salen con sus perros no se ven mucho, solo están al frente mío los de enseñanza de conducción, luego de vario tiempo y siendo las 8:45 am llega un señor con un perro muy grande blanco con café y me dice que si los jueguitos con gratis a lo cual le respondo claro que sí, y entonces el señor sin necesidad de decirle cómo funcionaba cada estación el mismo empezó a intentar mirar como lo hacía con su perro, pero en un momento me dijo que si estaba bien como usaba la prueba del salto alto, y le dije que sí, el perro de este señor saltaba muy alto de un lado al otro pero rompió el palito que ponía el límite del salto alto, el señor inmediatamente me pidió disculpas y me pregunto si era caro ese palito, le dije que no existía ningún tipo de problema que la idea de ese palo era precisamente que se partiera el palo y no alguna extremidad del perro, entonces me dijo que bueno pensarse las cosas así para los animales, me dijo que él le hubiera puesto un palo más duro, después de esto me dijo que como funcionaba el slalom y con el juguete de madera que uso para enseñarle a todos los perros le explique cómo debía hacerlo para que el perro finalizara esta atracción, a el señor le pareció muy curioso cómo funcionaba esta atracción y me dijo que eran muy buenos estos juegos por que había que hacer con los perros y que a ellos también los ponían a sudar, el señor me dijo que si estaría más días, a lo cual le dije que sí, entonces después de seguir jugando con su perro el señor me dijo que nos veíamos después que estaba muy bonito todo, le respondí que gracias y que gracias por participar.

Siendo las 9:30 y al ver que ya nadie está pasando decido esperar 10 minutos más y después de esto retirarme con la zona recreativa y dar por finalizado este diario de campo a las 9:40 am.

Brandon Kenny Martínez Medina

Diario de campo

Son las 6:00am de la mañana, ya he instalado la zona recreativa y doy comienzo al diario de campo, me siento para observar lo que pasa en esta, como todos los días de la implementación y como es habitual en este parque se encuentran varias personas realizando sus rutinas de ejercicio, algunos van con sus amigos o parejas mientras que muchos otros acompañados de sus perros, algunos con collar y otros por el contrario van trotando con su perro al lado, pero las interacciones entre estos animales al chocarse con otro son de calma y no representa ningún problema entre ellos, siendo las 6:45 am a parece un señor con un perro de raza terrier y me dice que si yo estoy entrenando a los perritos lo cual paso a responderle que no y que esto se trata de la implementación de una propuesta investigativa y que la zona recreativa era gratis, entonces este señor empezó a interactuar en cada una de las zonas, empezando con el salto alto, en este me dijo que como podría hacer para que el perrito salte en ese obstáculo, a lo cual pase a explicarle con el juguete de madera, posterior a ello el señor empezó a interactuar a su propia manera con el perrito, entre palabras de motivación como vamos, vamos, sígueme y el juguete de madera mientras el perro prestaba atención y lo seguía, alrededor de 10 minutos interactuó con el animal y después paso con la atracción del balancín, en este el perro tenía mucho miedo y esto debido a que la atracción se movía de un lado a otro, producto del balancín, el señor intento durante unos 15 minutos para que el perro pudiera pasar de un extremo a otro pero no pudo porque el perro quería salir de un salto siempre que se ponía esta atracción. Después de que el señor del perro terrier dijera que

interesante adiestrar perros de esa manera y se fuera con su animal la zona volvió a quedar nuevamente sola, pero las personas que seguían pasando eran varias, siendo las 7:35 am se acercan dos jóvenes con su perro criollo, este se llama Aslan, entonces dicen que si tiene algún valor estar en la zona con los perros, a lo cual les respondo que no y que ellos son libre de jugar con su animal en toda la zona, entonces, ellos empezaron con la empalizada, un dato curioso es que a la mayoría de personas que se han acercado a la zona recreativa tienden a empezar por la empalizada. Ellos sin pedir consejo alguno siguieron cada uno de los circuitos de manera correcta, después de un tiempo de 20 minutos de estar en la zona deciden seguir su camino y dar las gracias.

A las 8:20 am el parque ciudad jardín sur empieza a verse sin personas que están practicando deporte o con sus perros, a pesar de que varias personas han pasado con sus perros, algunos no prestan atención y siguen caminando, otros expresan que no tienen tiempo y que van de afán a pesar de estar en el tiempo libre con sus perros, alrededor de unos 45 minutos siendo las 9:15 am pasa una niña con su papa y con su perro de raza tasita de té, a lo cual hace ir al papa hasta la zona de juegos y preguntar si es para niños, pero le respondo que no y que es para que juegue con su perrito, entonces la niña le insiste a l padre para jugar y el señor sin mediar palabras dice que sí, entonces brevemente le explico cómo puede guiarse por el circuito para que pueda tener un buen desempeño con su perro, entonces la niña con ayuda de su papa pasan al perrito por todas las pistas, la niña se emociona mucho cuando el perrito pasa por la rueda, ella aplaude y da varios saltos, después van por la empalizada y también da salto y aplausos cuando su perro logra pasar hasta el otro lado. Le doy a la niña el juguete de madera para que ella intentara por si sola guiar a l animal por el slalom, entonces ella empezó a practicar y su perrito le prestaba mucha atención, entonces después de un tiempo de interactuar la hija y su padre en compañía del perro deciden irse y dar las gracias, a lo cual les respondo que con mucho gusto, siendo las 10:30 am y l ver que ya nadie está

pasando con sus animales o haciendo ejercicio decido retirarme y dar por terminado el diario de campo del día de hoy.

Brandon Kenny Martínez medina

Diario de campo

Siendo las 6:00pm y una vez implementada la zona recreativa para perros doy inicio al diario de campo, esta tarde se encuentra un poco calmada y sola, y esto debido a las fuertes lluvias que se están presentando, con el pasto un poco húmedo aun así se pudo colocar e implementar la zona, se ven muy pocas personas pasar por el lugar, algunas muy abrigadas y sin perros solo observan la zona de rapidez, saco una sombrilla y me siento a esperar, siendo las 6:45pm pasa una señora con dos perros de raza criolla y me pregunta si estoy adiestrando perritos a lo cual le respondo que no y le explico de que trata la zona recreativa, entonces la señora emocionada me dice que quiere que le explique un poco y después de esto sigue con uno de sus perros a pasar por la empalizada, este animal está un poco nervioso pero aun así se deja guiar por su dueña y logran pasar hasta el otro lado, después lleva a este al salto alto e intenta jugar con él , pero en un salto el perro rompe el palo y la señora un poco preocupada me dice que pena y le respondo que no pasa nada, procedo a arreglar el palito y la señora continua en otra atracción con su perro, ellos se van a la mesa pero en esta el animal no se quería subir, a pesar de los intentos de su dueña por querer conseguirlo, no se pudo. Ella después intenta con el otro perro, pero este es demasiado terco y no se deja guiar, entonces la señora me dice que muchas gracias y se retira con sus perros.

Siendo las 7:25pm el parque se encuentra prácticamente solo y solo se ven a las personas de enseñanza pasar por la calle, después de unos minutos exactamente a las 7:28pm llega un señor con un perro de raza American Bully y me dice que si esto es gratis, a lo cual le respondo que sí, entonces el señor me dice que cual atracción de las que están instaladas le

puedo recomendar para un perro como el del, entonces le recomiendo el salto de altura, y esto debido a que como este es un perro pequeño y gordo lo mejor es cansarlo mediante un ejercicio de estos, entonces le explico al señor como debe hacer y este de una con una pelota que le tiene al animal decide intentarlo hasta que poco a poco el perro va entendiendo la dinámica del juego, dejo que el señor siga con su perro y este se pone muy feliz y lleno de emoción al ver como su perro mejora en el salto. Una vez termino de estar en el salto alto el señor del Bully decide irse y esto porque empieza a llover, entonces me da las gracias y se va con su perro.

A las 8:45 pm y después de haber esperado un largo tiempo el parque ciudad jardín se encuentra solo y sin personas que pasen de un lado a otro, entonces las lluvias empeoran y doy por terminado el diario de campo de la tarde noche de hoy.

Brandon Kenny Martínez Medina

Diario de campo

Siendo las 6pm me encuentro en el parque ciudad jardín sur y ya he implementado la zona recreativa en la zona verde y doy por comenzado el diario de campo. Después de pasar 20 minutos y siendo las 6:20 pm pasan en tres motos los señores de enseñanza con sus aprendices conduciendo, de mi lado derecho por la montaña viene bajando un perro de raza Border Coli corriendo, el cual pasa por las atracciones pero sin saber cómo se usan, detrás del viene su dueño caminando, el perro avanza pero solo hasta donde termina la zona recreativa, el dueño se me acerca y me dice que si son juegos de perros con los que entrenaba, y le dije que no y que esto era una zona recreativa para perro totalmente gratis, y la idea es que interactúen en ella en la que más les llame la atención o en todas si quieren pasar por toda la zona, entonces el señor empezó con el salto alto y me dijo que como podría lograr la atención del perro para que pudiera hacer el salto adecuado, a lo cual le respondí que debía intentar

con un juguete y saco la pelota, entonces le dije que la pusiera de un extremo y el perro del extremo contrario e incitarlo a saltar, pero, primero sin el palo de obstáculo, entonces así lo fue intentando este señor hasta que lo logro y empezó a ponerle el obstáculo de la mitad, rápidamente este perro lo logro una y otra y otra vez.

Después de un tiempo de estar jugando con el perro, este señor me dio las gracias y se fue, después de pasado un tiempo y siendo las 7:21pm aún no pasa ninguna persona por el lugar, siendo las 8:15 pm y después de que solo pasaba una que otra persona, pero sin perros decido recoger estas atracciones y dar por finalizado el diario de campo del día de hoy.

Brandon Kenny Martínez medina

Diario de campo

Son las 6:00pm y ya están las atracciones de la zona recreativa implementadas, así que doy inicio al diario de campo, me siento a observar que es lo que pasa y quien se acerca a esta zona, por el momento nadie se acerca a los alrededores del parque siendo las 6:48 pasa una mujer con su hija y una perrita de raza American Bully las cuales me preguntan si es un parque para perritos, entonces respondo que es algo muy parecido porque en este la idea es que participen los dueños acompañados de sus mascotas, entonces la mujer me pidió que les enseñara como es la interacción con el animal en cada una de las estaciones, entonces la niña y la mama muy atentas a todas mis indicaciones empezaron a jugar con su perra por cada una de las zonas, primero empezaron en la mesa, sentándola y pidiéndole que les diera la mano, después de esta continuaron con la rueda, en esta le pedían a la perra que fuera hacia ellas con ayuda del juguete de madera, la niña y la mama estaban muy emocionadas cada vez que la perra entendía la función de cada atracción. Cuando terminan de interactuar en la rueda pasan a llevar a la perrita a la zona de la empalizada y tratan de llevarla por la rampa de un extremo

a otro casi que, alzándola, después de repetir el paso, pasaron a llevarla con el collar hasta conseguir éxito en esta.

Cuando la niña y la mama decidieron acabar e irse de la zona recreativa para perros, me dan las gracias y me pregunta si estaré más días a lo cual respondí que sí y después de esto ellas se fueron la niña muy feliz de ver la atracción para perros. Sigo observando y el parque se encuentra nuevamente solo, siendo las 6:47pm pasa un señor con su perro de raza Pugb, pero este manifiesta que tiene afán y decide seguir su camino, entonces sigo observando, pero aparte del señor que pasa con su perro no se ve a nadie más pasando por el parque.

Son las 7:30pm y el parque a pesar de no estar lloviendo no es propicio de personas que salgan con sus perros como en la mañana, y los que pasan lo hacen en actitud de rapidez para llegar pronto a casa. Son las 7:55pm y pasa una señora con su perro de raza criollo y a pesar de tener bolsas con ella me dice que si es un parque para perritos a lo cual le respondo que sí y que es totalmente gratis, le explico un poco la dinámica de toda la implementación y cuál era la idea de que ella pasara con su perro por cada una de las zonas establecidas, entonces, posterior a ello la señora decide empezar con la mesa, llevando al perro hacia ella le dice que se siente y este perrito no hace caso, después de pasarle el juguete de madera el perro ya empieza a mostrar más atención por las peticiones de su dueña, entonces este perrito ya con toda la atención prestada pasa a sentarse en la mesa, la señora muy emocionada me dice que con que otra puede seguir y le dije que sería bueno que intentara con el slalom o con el salto alto y me dijo que el slalom estaría bien, entonces le dije que siguiera la dinámica del juguete con el perro para que este le prestar atención para pasar por el camino hasta llegar al final, la señora empieza a practicar con su perro el cual se deja llevar de una lado a otro gracias a la atención que tiene prestada hacia el juguete y hacia su dueña, de mi lado derecho baja corriendo un perro de raza pastor alemán y el perro pierde por total la atención de la

dueña y se empieza a reconocer con el otro perro, el señor que llevaba el pastor alemán sigue derecho y decide ignorar la zona para perros mientras que la señora intenta retomar en la empalizada con su perro, como este no presta atención, decide alzarlo y llevarlo hasta el balancín pero el perro es muy nervioso cuando se sube a este y empieza a moverse de lado a lado, el perro de un salto se va y no le gusta seguir en esa atracción debido al nivel de dificultad que tiene, la señora me da las gracias y procede a irse con su perro. Siendo las 9:30 pm y al ver que ya definitivamente no hay más gente y empezando a llover doy por terminado el diario de campo del día de hoy.

Brandon Kenny Martínez Medina

Diario de campo

Son las 6:30 pm ya eh implementado la zona recreativa para perros en el parque ciudad jardín, entonces doy por comenzado el diario de campo del día de hoy, a pesar de ser una noche en la que no se ha presentado lluvias y esta de un clima agradable, el panorama frente a las personas que pasan por el parque suele ser el mismo, el parque se encuentra sin mucha gente, pero cabe resaltar que esta vez sí se han visto dos personas en el parque trotando, dando vueltas con sus sudaderas, al frente mío se ven los señores de enseñanza de conducción dando sus clases en dos motos.

Son las 7:28 pm y viene desdele sur por la caracas dos señores uno de ellos con un casco de moto en la mano y con una perra de raza pastora alemán muy gorda y me dicen al ver la zona recreativa para perros que si yo los entreno, como a todos los demás les hago la aclaración, les explico en que consiste la dinámica del proyecto y ellos con el juguete de madera empiezan a jugar con la perra, dicen que ella es muy juiciosa a lo cual les digo que sería bueno llevarla a la mesa para que se siente y se esté quieta hasta nueva orden, entonces uno de los dueños de la perra la deja sentada en la mesa y después le pide que venga

corriendo hasta la empalizada y la perra le hace caso pero cuando llega a la empalizada le empieza dar miedo y no la atraviesa, entonces le digo que en esta atracción hay que tener un poco de paciencia debido a que es un poco difícil al comienzo, entonces el dueño de esta perra la lleva a la rueda e intenta hacerla pasar con el collar y el juguete de madera, ella con un poco de esfuerzo lo logra, pero aun con miedo por pasar a través del aro. Cuando el joven tomo confianza con su animal ahí si se volvió a lanzar por la empalizada haciendo que la perra pasara de un lado a otro, pero con un poco de miedo, después de un tiempo de interactuar en la zona y de estar hablando conmigo siendo las 7:50pm los jóvenes me dan las gracias y siguen su camino.

Son las 8:14pm y el parque nuevamente queda solo, entonces sigo observando y pasan un grupo de personas por el parque hablando entre ellos y observan el parque sentido decima a caracas, entonces empieza a decir que bonito que eso es un parque para perros y hablan entre ellos del parque, entonces siguen su camino, siendo las 8:35pm se acerca una pareja con su perro criollo, esta pareja ya había pasado antes por la zona recreativa pero en el horario de la mañana, entonces me saludaron y me preguntaron si podían jugar con el perrito a lo cual les dije que no había problema, prosiguieron a jugar con su animal por cada una de las zonas, esta vez el perrito se sentía más familiarizado y sin tanto problema empezó a recorrer las zonas pero con ayuda del juguete de madera el cual ha sido clave fundamental para la implementación y ejecución de esta propuesta.

Después de que esta pareja interactuó por 20 minutos y siendo las 8:45 pm deciden irse y darme las gracias, entonces el perrito ya muy cansado y sus dueños un poco agitados pero felices se van riendo y hablando entre ellos. Pasado otros 20 minutos y siendo las 9:21pm al ver que no sigue pasando personas doy por terminado el diario de campo del día de hoy.

Brandon Kenny Martínez Medina

Diario de campo

Siendo las 6:00pm y ya habiendo instalado la zona recreativa en el pasto doy por comenzado el diario de campo del día de hoy, cabe resaltar que este día se encuentra lloviznando suave pero igual con el césped húmedo y con un leve rocío.

Me siento a esperar a ver qué tipo de actividad se ve por el parque, pero no se ve ni siquiera las personas de enseñanza pasando por el lugar, entonces sigo prestando atención al lugar, alrededor de las 7:02pm escampa totalmente pero aun así no se ven personas pasar por el lugar, a las 7:35pm pasa por el parque un joven con un perro de raza indefinida negro con pelos desordenados por todos lados del cuerpo, al cual llama Black, el joven se detiene a ver el parque con cuidado y con una sonrisa que poco a poco va siendo más curiosa con cada atracción, como este joven no se atreve a decirme algo me acerco a él y me presento, y después de decirle mi nombre le cuento cual es la intención de toda esta zona recreativa para perros en el parque ciudad jardín sur, el joven se asombra y me dice que es muy bueno, entonces me dice que de una que como podemos empezar a jugar y le dije que le explicaría con el juguete de madera como debería hacer para que el perro hiciera caso en cada lugar de la zona recreativa, entonces el joven empezó a jugar con Black de primeras en la mesa y posteriormente en la rueda, en la cual el perro era muy nervioso pero le gustaba ya que seguía jugando y moviendo su colita de un lado a otro, el joven sigue intentando acompañado el juguete hasta que el perro logra pasar de un lado a otro atravesando el aro.

El joven sigue jugando con Black pero esta vez en el slalom y este perro de manera muy astuta empieza a pasar de un lado a otro, luego de esto pasaron a la empalizada pero Black no pasaba del todo, el joven no se dio por vencido y después de varios intentos el perro pudo pasar sin problemas, el joven sorprendido me dijo que esto era muy chévere y que

bueno que esto estuviera más seguido en zonas como estas, por ultimo le dije que intentaran en el salto alto y él me dijo que de una, entonces de igual manera y bajo la misma dinámica el perro empezó a saltar de un lado a otro pero este rompe el palito con el que tenía que saltar, el joven se disculpa y yo le digo que no pasa nada, entonces después este muchacho me da las gracias y decide retirarse con su perro del parque y seguir su camino.

Son las 8:40pm, llovizna un poco y pasa una señora con dos perros criollos de muchos crespos pero pequeños y me dice que si puede jugar con los perros a lo cual le digo que sí, entonces les suelta el collar a sus perritos y me pregunta cómo puede usar las atracciones, entonces le empiezo a explicar cada una de estas y la señora empieza por la empalizada llevando a uno de ellos llamado bruno, le dice que la siga pero bruno se va para otro lado, entonces le digo a la señora que intente con el juguete de madera y ella volvió a llamar a bruno pero esta vez con el juguete a lo cual el perro presto atención e intento subir por la empalizada, el perro lo logro y puedo bajar también, la señora se puso feliz y dijo que mirara como el perro era de listo, le digo que sí y que debería intentar con el salto de altura, entonces ella lo llevo hasta allá y con el juguete en la mano empezó a guiar a bruno para que empezara a saltar de un lado a otro, efectivamente bruno si hizo caso, le dije a la señora que porque no intentaba con el otro perro pero me dijo que era una perra y que ella ya estaba viejita tenía 12 años de igual manera le dije que eso estaba bien porque ella se podría dislocar o partir algún hueso, la señora luego de seguir jugando con sus perros y siendo las 9:10pm decide irse y darme las gracias, me pregunta que si estaré otros días a lo cual le respondo que sí, la señora me dice que volverá y que la idea está muy buena . Siendo las 9:35pm y al ver que no pasa más personas por el lugar decido desinstalar la zona recreativa y dar por terminado el diario de campo del día de hoy.

